



Профессиональная метеостанция SM55PRO



Руководство пользователя



ООО «Фордевинд-Регата», 197110, Санкт-Петербург, Левашовский пр. 15А,
тел.: (812) 655 59 15, office@fordewind-regatta.ru
www.fordewind-regatta.ru

Содержание

1. Монтаж оборудования	4
1. Подключение питания дисплея и установка батареек	4
2. Выбор места для анеморумбометра	4
3. Монтаж анеморумбометра	4
4. Калибровка анеморумбометра и установка батареек	5
5. Выбор места для датчика дождя	6
6. Установка батареек датчика дождя	6
7. Установка датчика дождя	6
8. Установка дополнительного датчика температуры и влажности	7
2. Работа с метеостанцией	7
Назначение кнопок	7
3. Подключение беспроводных датчиков	8
Анеморумбометр (со встроенными датчиками влажности и температуры)	8
Датчик осадков	8
Дополнительный датчик влажности и температуры	8
4. Прогноз погоды и атмосферное давление	9
5. Температура и влажность внутри и снаружи помещения	9
6. Предупреждение о гололеде	9
7. Температура по ощущению	9
9. Осадки за сутки/неделю/месяц/всего	9
10. Просмотр истории осадков	10
11. Скорость и направление ветра	10
12. Ветро-холодовой индекс	11
13. Сигнализация	11
Предупреждение о сильных порывах ветра	11
Предупреждение о низком ветро-холодовом индексе	11
14. Просмотр максимальных и минимальных значений	11
15. Часы с синхронизацией времени по радиоканалу	12
16. Часы и календарь	12
Установка часов и календаря	12
17. Местное и мировое время	12
18. Будильник	12
19. Повторный сигнал будильника и подсветка	12
20. Индикаторы заряда батареек	13
21. Утилизация батареек и меры предосторожности при обращении с ними	13
22. Характеристики метеостанции	13
23. Гарантийные обязательства	14

Благодарим вас за покупку профессиональной метеостанции нового поколения. Разработанный и сконструированный на основе новейших технологий и с использованием самых современных электронных компонентов, это прибор позволяет точно и надежно измерять скорость и направление ветра, коэффициент резкости погоды, количество осадков за сутки/неделю/месяц, атмосферное давление, влажность и реальную/ощущаемую температуру как внутри, так и снаружи помещения, а также температуру точки росы. Кроме того, метеостанция может давать прогноз погоды и имеет встроенный будильник, управляемый по радиосигналу. Прежде чем приступить к работе с метеостанцией, внимательно прочтите настоящее руководство.

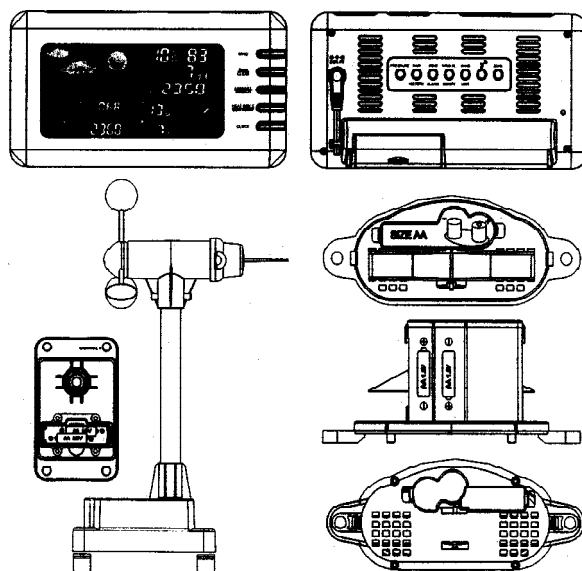

Комплект поставки:

- Монитор.
- Анеморумбометр (со встроенным датчиком температуры и влажности).
- Датчик дождя.
- Крепеж для датчика дождя (2 шурупа и с пластиковыми дюбелями).
- Крепеж для анеморумбометра (2 U-образных металлических пластины и 4 винта с гайками).
- Руководство пользователя.
- 3 батарейки типа AAA для дисплея.
- 4 батарейки типа AA (по 2 для анеморумбометра и датчика дождя).
- Сетевой адаптер 16 В.

Инструменты, необходимые для монтажа оборудования:

- Маленькая отвертка.
- Восьмигранный ключ.
- Электрическая дрель.
- Карандаш.
- Уровень.
- Мачта диаметром 2.5–3.2 мм (для крепления анеморумбометра).

1. Монтаж оборудования

Для передачи данных метеостанция использует радиосигнал на частоте 433 МГц, поэтому соединять кабелями отдельные компоненты системы не требуется. Для обеспечения оптимальных условий работы метеостанции в точности следуйте приведенным ниже инструкциям по монтажу.

1. Подключение питания дисплея и установка батареек

Питание от сети: вставьте разъем сетевого адаптера в гнездо на задней стенке дисплея. Во время питания от сети подсветка дисплея работает непрерывно.

Питание от батареек: Откройте крышку батарейного отсека дисплея, вставьте три батарейки типа ААА, соблюдая указанную на корпусе полярность, и закройте крышку.

Установка атмосферного давления на уровне моря

После установки батареек прибор перейдет в режим ожидания ввода значения атмосферного давления на уровне моря. Текущее значение будет мигать, откорректировать его можно при помощи кнопок со стрелками. Закончив ввод, нажмите кнопку PRESSURE для подтверждения. Такая корректировка позволит получать более точные прогнозы погоды и точнее измерять атмосферное давление. Откорректировать значение атмосферного давления на уровне моря можно и позже: см. раздел Прогноз погоды и атмосферное давление.

Примечание: Узнать текущее атмосферное давления на уровне моря в вашей местности можно на соответствующих сайтах в интернете.

2. Выбор места для анеморумбометра

Установите анеморумбометр на открытом пространстве, чтобы ветер мог свободно обдувать его сверху и с боков. Расстояние между анеморумбометром и монитором не должно превышать 50 м. При наличии препятствий на пути радиосигнала уменьшите это расстояние.

Как правило, лучшим местом для установки анеморумбометра являются мачта (на яхте) или крыша дома (на берегу).

Проверка связи между анеморумбометром и монитором

Прежде чем закреплять анеморумбометр, проверьте связь между ним и монитором.

1. Установите монитор и подключите его к сети через адаптер или вставьте батарейки (см. выше).
2. Положите анеморумбометр горизонтально в месте предполагаемой установки и при помощи маленькой крестообразной отвертки открутите два винта крышки батарейного отсека. Установите две батарейки типа АА, соблюдая указанную полярность. Закройте крышку и закрутите винты.
3. Нажмите на мониторе кнопку CHANNEL SEARCH и удерживайте ее около 3 секунд. На экране начнут мигать значки направления ветра, температуры и влажности, что свидетельствует о поиске прибором всех доступных для связи датчиков.
4. Установление связи можно считать успешным, если в течение 10 минут на экране появятся значения скорости и направления ветра, температуры и влажности. При отсутствии связи попробуйте переместить анеморумбометр ближе к монитору. Выньте из анеморумбометра батарейки, подождите 10 секунд и вставьте их снова. Затем повторите пп. 3–4, пока не добьетесь устойчивой связи между монитором и анеморумбометром.
5. Перед окончательной установкой и калибровкой анеморумбометра выньте батарейки.

Примечание: Если на дисплее мигает значок , то метеостанция находится в режиме синхронизации часов по радиосигналу. Во время процедуры синхронизации часов, которая занимает около 8 минут, связь с датчиками невозможна. Когда значок перестанет мигать (или исчезнет) связь с датчиками будет восстановлена.

3. Монтаж анеморумбометра

Внимание! Прежде чем приступать к монтажу анеморумбометра, убедитесь что он находится в пределах досягаемости радиосигнала от монитора.

Примечание: Для установки анеморумбометра потребуется мачта диаметром 2.5–3.2 см (в комплект не входит) и крепеж для нее. Если у вас уже есть подходящая мачта (например, для антенны), то можно использовать ее.

1. При необходимости установите и закрепите мачту.
2. Установите две U-образные пластины на мачту. Вставьте 4 болта сквозь отверстия в пластинах и в кронштейне анеморумбометра. (Флюгер должен располагаться над вертушкой, а металлическая штанга — в горизонтальной плоскости.)
3. Закрутите 4 гайки на болтах.

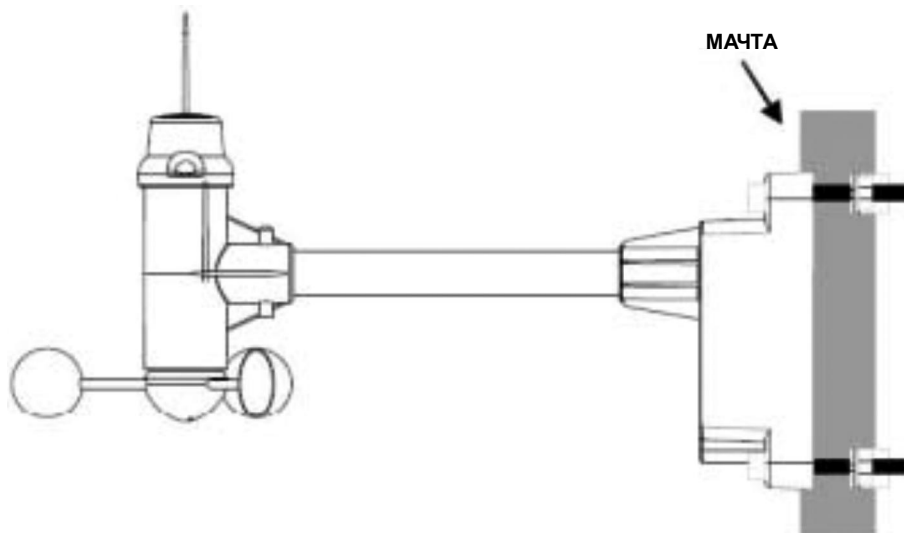

4. Калибровка анеморумбометра и установка батареек.

После установки анеморумбометра его необходимо откалибровать. Обязательно выньте батарейки перед калибровкой.

Внимание! Процедуру калибровки (пп. 1–5) следует выполнять перед первым использованием, а также после каждой замены батареек анеморумбометра.

1. При помощи маленькой крестообразной отвертки открутите два винта крышки батарейного отсека и откройте крышку.
2. Используя компас анеморумбометра, разверните флюгер в направлении севера.

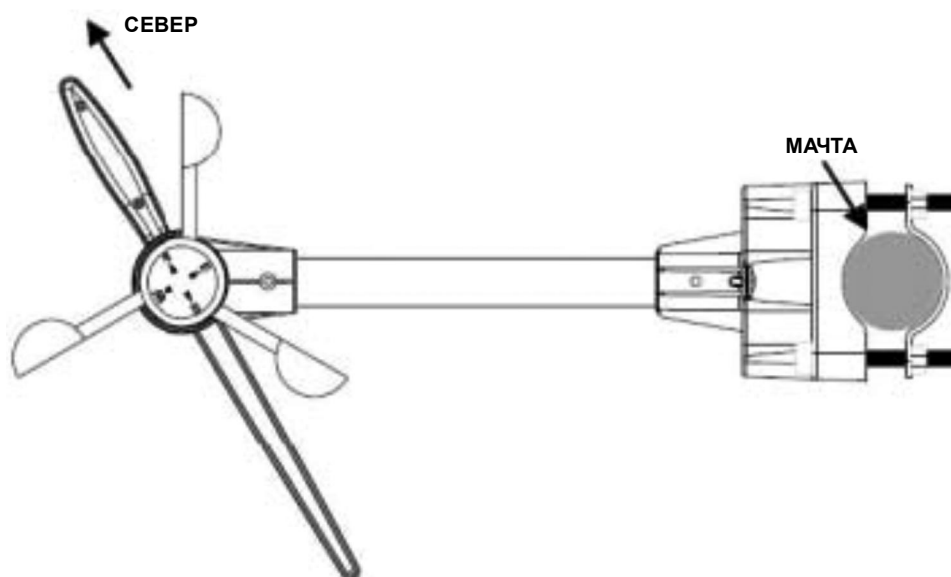

3. Удерживая флюгер в направлении севера, вставьте 2 батарейки типа АА, соблюдая указанную полярность. После установки батареек красный светодиодный индикатор, расположенный над батарейным отсеком анеморумбометра, несколько раз мигнет. Следите за тем, чтобы во время мигания индикатора флюгер указывал точно на север. На этом процедура калибровки заканчивается. Установите крышку на место и закрутите винты.
4. Если во время мигания индикатора направление флюгера сбилось, выньте батарейки и повторите пп. 2–3.
5. Нажмите и удерживайте 3 секунды кнопку CHANNEL SEARCH на мониторе. В течение 10 минут после установления связи на дисплее появятся значения скорости и направления ветра, температуры и влажности.

5. Выбор места для датчика осадков

Для установки датчика осадков выберите гладкую горизонтальную поверхность на высоте не менее 1 м от палубы. Расстояние до монитора должно быть не более 30 м. При наличии препятствий для прохождения радиосигнала это расстояние меньше.

Датчик должен быть открыт сверху и с боков, чтобы осадки могли свободно попадать в него (например, не следует монтировать датчик под козырьком или близко к стене).

Внимание!

- Чтобы не было ложных показаний, не устанавливайте датчик в таком месте, где в него могут попасть брызги от волн.
- Не размещайте датчик вблизи от деревьев, иначе его придется часто очищать от листьев.

6. Установка батареек датчика осадков

1. Нажмите на защелки по бокам, чтобы отщелкнуть крышку датчика:

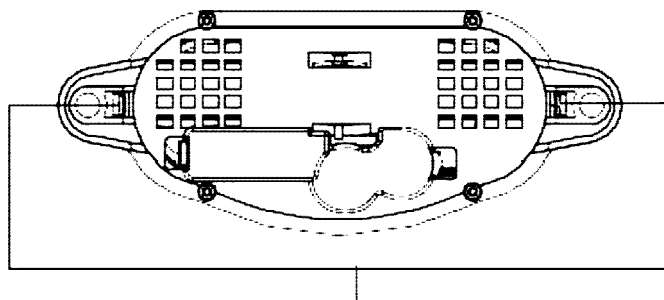

Нажмите на защелки по бокам, чтобы отщелкнуть крышку датчика

2. Снимите крышку и аккуратно удалите упаковочную пленку.
3. Откройте крышку батарейного отсека и вставьте 2 батарейки типа АА, соблюдая указанную полярность, после чего закройте крышку отсека.
4. Верните на место и защелкните крышку датчика.
5. Нажмите на мониторе кнопку CHANNEL/SEARCH и удерживайте ее около 3 секунд. На экране начнут мигать прочерки в графе «осадки». При успешном установлении связи с датчиком примерно через 2 минуты прибор покажет нулевое значение осадков.
6. Если по истечении 2 минут прочерки продолжают мигать, попробуйте уменьшить расстояние между датчиком и монитором. Датчик перезапустите, вынув из него батарейки на 10 секунд, и далее повторите п. 5.

Примечание: Если на дисплее мигает значок , то метеостанция находится в режиме синхронизации часов по радиосигналу. Во время процедуры синхронизации часов, которая занимает около 8 минут, связь с датчиками невозможна. Когда значок перестанет мигать (или исчезнет) связь с датчиками будет восстановлена.

7. Установка датчика осадков

Прежде чем окончательно монтировать датчик осадков в выбранном месте, вставьте батарейки и убедитесь в наличии радиосвязи с монитором.

1. Положите датчик на монтажную поверхность. При помощи уровня убедитесь, что поверхность не имеет наклона.
2. Наметьте карандашом места для дюбелей.
3. Просверлите отверстия по отметкам и вставьте дюбели.
4. Снова положите датчик на монтажную поверхность, совместите отверстия и закрутите крепежные шурупы.





8. Установка дополнительного датчика температуры и влажности.

Дополнительный датчик в комплект не входит, его следует приобретать отдельно.

1. Выберите место для датчика в радиусе 100 м от монитора. При наличии препятствий для прохождения радиосигнала это расстояние меньше.
2. При помощи маленькой крестообразной отвертки открутите два винта крышки батарейного отсека. Установите две батарейки типа ААА, соблюдая указанную полярность.
3. При помощи переключателя, расположенного в батарейном отсеке, назначьте датчику номер канала (2 или 3, канал 1 используется встроенным датчиком на анеморумбометре).
4. Для начала передачи данных на монитор нажмите кнопку Tx, расположенную в батарейном отсеке. Затем закройте крышку и закрутите винты.
5. Нажмите на мониторе кнопку CHANNEL/SEARCH и удерживайте ее около 3 секунд. При успешном установлении связи прибор будет показывать на выбранном канале значения температуры и влажности от нового датчика.

2. Работа с метеостанцией

Назначение кнопок

Назначение	Короткое нажатие / нажатие и удержание 3 сек
RAIN/CLEAR	осадки за сутки, месяц, неделю, всего / обнулить значение
RAIN HISTORY	осадки: текущее значение, за 6 суток, за 6 недель, за 6 месяцев
WIND	средняя скорость и порывы ветра
WIND ALARM	настройка предупреждений и сильных порывах ветра и низком ветро-холодовом индексе
PRESSURE	переключение единиц измерения давления: гПа, мм РТ. ст., мБар / давление на уровне моря
CHANNEL/SEARCH	выбор канала / поиск датчиков, автопрокрутка 
MEMORY	чтение максимальных и минимальных значений параметров / очистка памяти
HEAT INDEX/DEW POINT	просмотр ощущаемой температуры и точки росы
CLOCK	просмотр времени даты и дня недели / установка часов и календаря
ALARM	включение и выключение будильника, просмотр установки / установка будильника
	1 шаг вперед при выборе параметра / быстрое листание вперед
	1 шаг назад при выборе параметра / быстрое листание назад
SNOOZE/LIGHT	повторный сигнал будильника / регулировка подсветки
WIND ALARM 	включает и выключает сигнализацию, предупреждающую о сильном (слабом) ветре
WIND UNIT	выбор единиц измерения скорости ветра (баллы по шкале Бофорта, мили в час, км/час, м/с, узлы)
	радиосинхронизация часов
ZONE	переключение мирового и местного времени / ввод часового пояса

3. Подключение беспроводных датчиков

Для связи между монитором и датчиками используется радиоканал на частоте 433 МГц.

Сразу после подключения питания (от сетевого адаптера или батареек) монитор начинает автоматический поиск беспроводных датчиков. Начать поиск можно также в любой момент нажатием и удержанием в течение 3 секунд кнопки CHANNEL/SEARCH.

Если связь установить не удастся, перезапустите датчик, вынув из него батарейки на 10 секунд. Затем снова нажмите кнопку CHANNEL/SEARCH на 3 секунды для поиска. Если это не поможет, переместите датчик ближе к монитору (см. раздел Установка).

Примечание: Если на дисплее мигает значок  , то метеостанция находится в режиме синхронизации часов по радиосигналу. Во время процедуры синхронизации часов, которая занимает около 8 минут, связь с датчиками невозможна. Когда значок перестанет мигать (или исчезнет) связь с датчиками будет восстановлена.

— Анеморумбометр (со встроенными датчиками влажности и температуры):

Внимание! После замены батареек необходимо проводить повторную калибровку анеморумбометра.

Во время установления связи с дисплеем:

Показания направления ветра, температуры и влажности мигают.

После успешного установления связи:

На дисплей выводятся правильные значения скорости и направления ветра, а также значения температуры и влажности на канале 1.

При отсутствии связи:

В поле «скорость ветра» появляются прочерки, значения направления ветра, а также температуры и влажности на канале 1 недоступны.

— Датчик осадков:

Во время установления связи с дисплеем:

В поле «полное количество осадков» значение мигает.

После успешного установления связи:

На дисплее появляется правильное значение полного количества осадков.

При отсутствии связи:

В поле «полное количество осадков» прочерки.

Дополнительный датчик влажности и температуры:

Дополнительный датчик влажности и температуры в комплект не входит и приобретается отдельно.

Внимание! Для подключения дополнительного датчика используйте канал 2 или 3, так как канал 1 зарезервирован для встроенного датчика анеморумбометра.

Во время установления связи с дисплеем:

Показания температуры и влажности мигают.

После успешного установления связи:

На дисплей выводятся правильные значения температуры и влажности на выбранном канале.

При отсутствии связи:

Значения температуры и влажности на выбранном канале недоступны.

4. Прогноз погоды и атмосферное давление

Метеостанция дает прогноз погоды на ближайшие 12–24 час, основываясь на изменении атмосферного давления. Зона прогноза составляет примерно 30–50 км. Точность около 70–75%.

Предсказать изменение погоды со 100% точностью невозможно, поэтому производитель метеостанции не несет ответственности за ущерб, связанный с неверным прогнозом.



Ясно

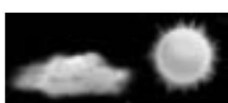

Малооблачно



Облачно



Дождь



Буря

Для повышения точности прогноза погоды и получения информации о реальном атмосферном давлении следует обязательно ввести давление на уровне моря для вашей местности. После установки батареек или подключения питания через адаптер на дисплее начнет мигать поле для ввода атмосферного давления на уровне моря. Введите нужное значение при помощи кнопок со стрелками и нажмите кнопку PRESSURE для подтверждения. Откорректировать значение атмосферного давления на уровне моря можно и позже: нажмите и удерживайте некоторое время кнопку PRESSURE, введите значение и снова нажмите кнопку PRESSURE.

Переключать единицы измерения давления между гПа, мм рт. ст. и мБар можно короткими нажатиями кнопки PRESSURE. Получить информацию о давлении на уровне моря в вашей местности можно на соответствующих сайтах в интернете.

5. Температура и влажность внутри и снаружи помещения

Значения температуры и влажности выводятся в верхнем правом углу дисплея. Последовательно нажимая кнопку CHANNEL/SEARCH можно выбрать канал (Ch1, Ch2 или Ch3) или режим автоматического пролистывания каналов (↻).

Примечание: датчик для измерения температуры и влажности снаружи помещения встроен в анеморумбометр и передает данные на канале 1. Дополнительные датчики приобретаются отдельно и могут быть подключены на каналах 2 и 3.

6. Предупреждение о гололеде

Индикатор возможного гололеда (❄) появляется рядом с ветро-холодовым индексом, когда значение температуры на канале 1 падает до 4°C и ниже. Это помогает заранее оценивать дорожные условия.

7. Температура по ощущению

Данный показатель определяется на основе сочетания температуры воздуха и влажности. Он показывает, как на самом деле ощущается температура в текущих условиях.

Для просмотра температуры по ощущению внутри или снаружи помещения нажмите кнопку HEAT INDEX/DEW POINT. На дисплее при этом загорится индикатор HEAT INDEX.

Примечание: Температура по ощущению отображается в пределах 14°C – 60°C (если значение ниже 14°C, вместо числа выводятся символы LLL, если выше 60°C — символы HHH).

9. Осадки за сутки/неделю/месяц/всего

Датчик дождя собирает информацию об осадках за сутки/неделю/месяц/всего и передает ее на дисплей. Переключение режимов осуществляется кнопкой RAIN/CLEAR. При нажатии кнопки на дисплее загорается соответствующий индикатор: DAILY (за сутки), WEEKLY (за неделю), MONTHLY (за месяц) и TOTAL (всего). Для обнуления значения суточных, недельных или месячных осадков нажмите кнопку RAIN/CLEAR в соответствующем режиме и удерживайте ее некоторое время. Для обнуления полного значения осадков нажмите кнопку RAIN/CLEAR в режиме TOTAL и удерживайте ее некоторое время.

10. Просмотр истории осадков

Внутренняя память метеостанции позволяет хранить и просматривать следующую информацию:

- Осадки за сутки (до 6 последних суток плюс текущие сутки).
- Осадки за неделю (до 6 последних недель плюс текущая неделя).
- Осадки за месяц (до 6 последних месяцев плюс текущий месяц).

Для выбора режима суток, недели или месяца нажимайте кнопку RAIN. Для пролистывания последних 6 суток (недель, месяцев) нажимайте кнопку RAIN HISTORY. На диаграмме «0» обозначает текущий период, «-1», «-2» и т. д. — предшествующие периоды. Точное значение осадков за выбранный период будет отображаться на дисплее.

Пример 1:

Апрель. В режиме месячных осадков последовательным нажатием кнопки RAIN HISTORY листайте до значения «-3». На дисплее будет показано общее количество осадков за январь месяц (с 1 по 31 число).

Пример 2:

Среда. В режиме недельных осадков последовательным нажатием кнопки RAIN HISTORY листайте до значения «-1». На дисплее будет показано общее количество осадков за прошлую неделю (с воскресенья по субботу).

Пример 3:

Пятница. В режиме суточных осадков последовательным нажатием кнопки RAIN HISTORY листайте до значения «-2». На дисплее будет показано общее количество осадков за последнюю среду.

11. Скорость и направление ветра

Для определения скорости и направления ветра используется анеморумбометр. Скорость может измеряться в милях в час (mph), в километрах в час (km/h), в метрах в секунду (m/s), узлах (knots) и в баллах по шкале Бофорта (Beaufort). Для переключения единиц измерения скорости ветра нажимайте кнопку WIND UNIT, расположенную на задней стенке дисплея.

Метеостанция отображает 16 направлений ветра (N — северный, S — южный, SW — юго-западный и т. д.)

Для выбора между средней скоростью и скоростью в порыве нажимайте кнопку WIND.

Направление ветра: среднее значение за 2-минутный интервал

Средняя скорость ветра: среднее значение за 2-минутный интервал

Скорость ветра в порыве: максимальное значение за 10-минутный интервал

Баллы Бофорта	Средняя скорость ветра, узлы	Высота волн, м	Словесное определение силы ветра	Действие ветра на море
0	0 – 1	—	Штиль	Зеркально гладкое море
1	1 – 3	0.07	Тихий	Рябь, пены на гребнях волн нет
2	4 – 6	0.15 – 0.3	Лёгкий	Короткие волны, гребни не опрокидываются и кажутся стекловидными
3	7 – 10	0.6 – 0.9	Слабый	Короткие, хорошо выраженные волны. Гребни, опрокидываясь, образуют стекловидную пену. Изредка образуются маленькие барашки.
4	11 – 16	1 – 1.5	Умеренный	Волны удлинённые, барашки видны во многих местах.
5	17 – 21	1.8 – 2.4	Свежий	Хорошо развитые в длину, но не крупные волны. Повсюду видны белые барашки (в отдельных случаях образуются брызги)
6	22 – 27	2.9 – 4	Сильный	Начинают образовываться крупные волны. Белые пенистые гребни занимают значительные площади, вероятны брызги.
7	28 – 33	4.1 – 5.8	Крепкий	Волны громоздятся, гребни волн срываются, пена ложится полосами по ветру.
8	34 – 40	5.5 – 7.6	Очень крепкий	Умеренно высокие длинные волны. По краям гребней начинают взлетать брызги. Полосы пены ложатся рядами по направлению ветра.
9	41 – 47	7 – 9.7	Шторм	Высокие волны. Пена широкими плотными полосами ложится по ветру. Гребни волн начинают опрокидываться и рассыпаться в брызги, которые ухудшают видимость

Баллы Бофорта	Средняя скорость ветра, узлы	Высота волн, м	Словесное определение силы ветра	Действие ветра на море
10	48 – 55	8.8 – 12.5	Сильный шторм	Очень высокие волны с длинными загибающимися вниз гребнями. Образующаяся пена выдувается ветром большими хлопьями в виде густых белых полос. Поверхность моря белая от пены. Сильный грохот волн подобен ударам
11	56 – 63	11.2 – 15.8	Жестокий шторм	Видимость плохая. Исключительно высокие волны. Суда небольшого и среднего размера временами скрываются из вида. Море всё покрыто длинными белыми хлопьями пены, располагающимися по ветру. Края волн повсюду сдуваются в пену
12	> 64	> 13.7	Ураган	Исключительно плохая видимость. Воздух наполнен пеной и брызгами. Всё море покрыто полосами пены

(Справочная таблица основанная на наблюдениях за действиями ветра на море.)

12. Ветро-холодовой индекс

Ветро-холодовой индекс показывает субъективно ощущаемую температуру на открытых участках тела, и определяется на основе реальной температуры окружающего воздуха и текущей скорости ветра. Данные для расчета берутся с анеморумбометра и его встроенного датчика температуры (канал 1).

13. Сигнализация

Предупреждение о сильных порывах ветра

Минутный звуковой сигнал подается при порывах ветра, достигающих или превышающих заданный предел. Для отключения звукового сигнала нажмите кнопку WIND ALARM. При этом индикатор на экране будет продолжать мигать, пока выполняются условия срабатывания сигнализации.

Настройка сигнала:

- Нажмите кнопку WIND ALARM. Рядом со значением скорости порывов ветра появится индикатор ALARM.
- Снова нажмите кнопку WIND ALARM и удерживайте ее некоторое время, пока значение скорости порыва ветра не начнет мигать.
- Введите требуемое пороговое значение при помощи кнопок со стрелками.

Нажатием кнопки WIND AL можно включать и выключать данный сигнал. Когда сигнал включен, на дисплее горит индикатор .

Предупреждение о низком ветро-холодовом индексе

Сигнал подается, когда ветро-холодовой индекс на 1 минуту или более падает ниже заданного значения. Для отключения звукового сигнала нажмите кнопку WIND ALARM. При этом индикатор на экране будет продолжать мигать, пока выполняются условия срабатывания сигнализации.

Настройка сигнала:

- Нажмите кнопку WIND ALARM. Рядом со значением ветро-холодового индекса появится индикатор ALARM.
- Снова нажмите кнопку WIND ALARM и удерживайте ее некоторое время, пока значение индекса не начнет мигать.
- Введите требуемое пороговое значение при помощи кнопок со стрелками.

Нажатием кнопки WIND AL можно включать и выключать данный сигнал. Когда сигнал включен, на дисплее горит индикатор .



14. Просмотр максимальных и минимальных значений

Для просмотра максимальных и минимальных значений температуры, влажности, ощущаемой температуры, точки росы, скорости ветра и ветро-холодового индекса последовательно нажимайте кнопку MEMORY. Максимальные и минимальные значения помечаются на дисплее индикаторами MAX и MIN, соответственно. Для очистки памяти нажмите кнопку MEMORY при просмотре соответствующего параметра и удерживайте ее некоторое время.

15. Часы с синхронизацией времени по радиоканалу

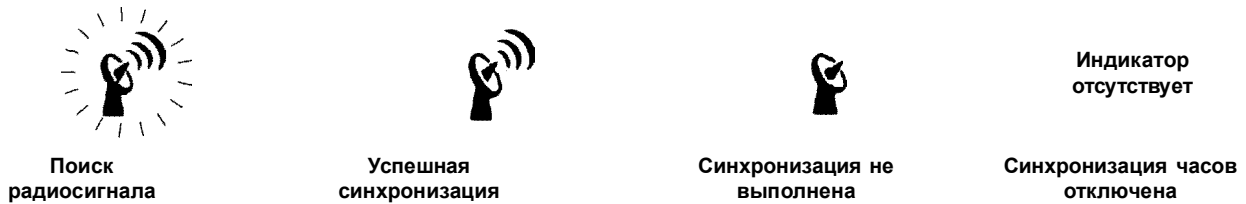
Радиосинхронизация начинается сразу после установки батареек. Во время синхронизации на дисплее мигает индикатор . Если синхронизация времени по радиоканалу прошла успешно, индикатор горит постоянно. Далее синхронизация происходит автоматически дважды в сутки: в 02:03 и в 03:03. Процедура синхронизации часов занимает от 2.5 до 10 минут.



Индикатор  показывает, что последний прием не был успешным (автоматическая синхронизация часов дважды в сутки при этом остается включенной). Для принудительного начала синхронизации последовательно нажимайте кнопку , пока индикатор синхронизации не начнет мигать. Если осуществить синхронизацию опять не удастся, попробуйте повторить процедуру позже в другом месте. Также попробуйте переместить дисплей метеостанции подальше от источников возможных помех (мобильные телефоны, телевизоры и т. п.)

Для отключения функции синхронизации времени по радиоканалу нажмите кнопку  и удерживайте ее, пока индикатор в виде антенны не погаснет.

16. Часы и календарь

Для переключения между просмотром времени, даты и дня недели нажимайте кнопку CLOCK.

Установка часов и календаря

Примечание: Выставлять время и дату вручную необходимо только в том случае, когда синхронизация по радиоканалу не работает (т. е. сигнал недоступен в текущей местности).

- Нажмите и удерживайте кнопку CLOCK до перехода в режим установки времени и даты.
- При помощи кнопок со стрелками выберите требуемые установки и нажмите кнопку CLOCK для подтверждения. Настройки выполняются в следующем порядке:
Формат времени (12/24-часовой) > Часы > Минуты > Год > Формат даты (ДМ или МД) > Месяц > Дата > Выход

17. Местное и мировое время

Для ввода поправки на часовой пояс нажмите и удерживайте кнопку ZONE. Затем кнопками со стрелками введите требуемое значение в диапазоне от -12 до +12 часов. Для подтверждения снова нажмите кнопку ZONE.

18. Будильник

Будильник включается и выключается нажатием кнопки ALARM. Когда будильник включен, на дисплее горит индикатор .

Для установки времени срабатывания будильника нажмите кнопку ALARM и удерживайте ее некоторое время. Затем введите нужное время в часах и минутах при помощи кнопок со стрелками.

19. Повторный сигнал будильника и подсветка

Если при включении будильника нажать кнопку SNOOZE/LIGHT он выключится, но затем снова сработает через некоторое время. Для полного отключения будильника нажимайте кнопку ALARM.

Кнопка SNOOZE/LIGHT используется также для включения дополнительной подсветки, когда станция работает от батареек. При работе от сетевого адаптера дополнительная подсветка горит постоянно.

20. Индикаторы заряда батареек

Метеостанция показывает текущий заряд батареек как для дисплея, так и для всех датчиков. При необходимости заменяйте батарейки и выполняйте все процедуры по настройке оборудования.

Внимание! После замены батареек анеморумбометра необходимо выполнить его повторную калибровку. См. раздел Калибровка анеморумбометра.

21. Утилизация батареек и меры предосторожности при обращении с ними

Используйте батарейки только рекомендованного производителем типа или аналогичные.

Не выбрасывайте использованные батарейки в обычные мусорные контейнеры и не оставляйте их в других неподходящих местах. Это загрязняет окружающую среду и не позволяет использовать пригодные для переработки материалы. По тем же причинам постарайтесь уменьшить расход батареек. Для этого:

— Используйте щелочные батарейки (они служат дольше) и, если возможно, аккумуляторы.

— Утилизируйте использованные батарейки и аккумуляторы в специализированных пунктах приема.

В состав батареек входят, например, тяжелые металлы (кадмий и никель). Они являются ценным сырьем, но в то же время при неправильной утилизации загрязняют окружающую среду.

— При установке батареек в приборы обязательно соблюдайте правильную полярность, которая указана на корпусе. Неверная установка батареек может привести к порче оборудования, возгоранию и даже взрыву.

— Оборудование может работать нормально только с исправными батарейками. При появлении сбоев в работе первым делом замените батарейки на новые.

— Никогда не пытайтесь заряжать батарейки. Это может привести к утечке электролита, возгоранию и взрыву.

— Никогда не устанавливайте одновременно цинковые батарейки вместе с щелочными батарейками или с аккумуляторами.

— Если вы не предполагаете пользоваться устройством в течение длительного времени, извлеките из него батарейки. При долгом хранении батарейки могут потечь и испортить оборудование.

— Не замыкайте контакты батареек.

— Не бросайте использованные батарейки в костер, это может привести к взрыву.

— Детям разрешается заменять батарейки только под контролем родителей.

— При случайном проглатывании батареек немедленно обратитесь за медицинской помощью.

22. Характеристики метеостанции

Температура в помещении: от 0°C до +50°C

Температура снаружи: от -20°C до +60°C

Температура по ощущению: от 14°C до 60°C (если ниже 14°C на дисплее отображается LLL, если выше 60°C, на дисплее отображается ННН)

Точка росы: от 0°C до +60°C (если ниже 0°C на дисплее отображается LLL, если выше 60°C, на дисплее отображается ННН)

Точность измерения температуры: 0.1°C

Относительная влажность (внутри и снаружи помещения): 20–99%

Число каналов для температуры и влажности: 3

Диапазон скорости ветра: 0–30 м/с

0–108 км/час

0–67 миль/час

0–58.3 узлов

0–11 баллов по шкале Бофорта

Количество осадков: 0–9999 мм

Дальность радиосвязи с дисплеем

анеморумбометр: до 50 м на открытой местности

датчик дождя: до 30 м на открытой местности, при расположении на высоте 1 м над землей

Часы: кварцевый механизм, с синхронизацией по радиосигналу DCF77

Питание

монитор: 3 батарейки типа ААА или сетевой адаптер 6.0 В (входит в комплект)

анеморумбометр: 2 батарейки типа АА (входят в комплект)

датчик дождя: 2 батарейки типа АА (входят в комплект)

Внимание! Монитор метеостанции и беспроводные датчики содержат чувствительные электронные компоненты. Радиоволны, излучаемые мобильными телефонами, радиостанциями, Wi-Fi оборудованием, пультами дистанционного управления, микроволновыми печами и т. п. могут создавать помехи, уменьшающие дальность связи между монитором и датчиками. Поэтому важно расположить монитор и датчики на возможно большем удалении от потенциальных источников помех. При наличии помех максимальная дальность связи между монитором и датчиками не гарантируется.

23. Гарантийные обязательства

Фирма «Фордевинд-Регата» гарантирует безотказную работу метеостанции SM55PRO в течение 12 месяцев со дня продажи. Если во время этого срока метеостанция выйдет из строя по причине производственного или технического брака, фирма гарантирует ее бесплатный ремонт или замену на новую.

За поломки, произошедшие по вине пользователя вследствие неправильного обращения с метеостанцией, фирма ответственности не несет.

Модель _____

Серийный номер _____

Дата продажи _____

Подпись продавца _____



ООО «Фордевинд-Регата», 197110, Санкт-Петербург, Левашовский пр. 15А,
тел.: (812) 655 59 15, office@fordewind-regatta.ru
www.fordewind-regatta.ru