

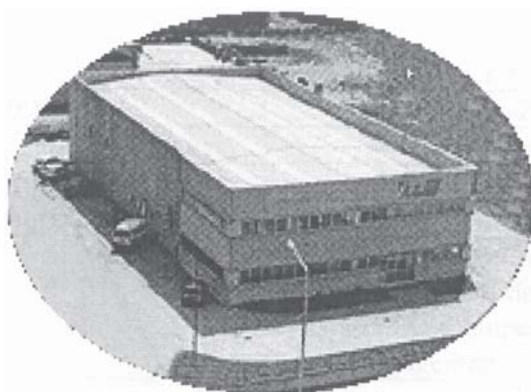

Судовые дизель-генераторы PAGURO 18000



Руководство пользователя



ООО «Фордевинд-Регата», 197110, Санкт-Петербург, Левашовский пр. 15А,
тел.: (812) 655 59 15, office@fordewind-regatta.ru
www.fordewind-regatta.ru

Генераторы PAGURO по выходной мощности способны обеспечивать электроэнергией небольшую квартиру, и при этом они отличаются компактными размерами и небольшим весом. Поэтому они не занимают много места на судне и могут устанавливаться даже на удалении от его диаметральной плоскости без нарушения остойчивости.

Спецификация

		Paguro 18000
Производитель двигателя		Lombardini Marine, Италия
Модель двигателя / число цилиндров		LDW 1404 / 4
Мощность двигателя	50 Гц	22 кВт
	60 Гц	26 кВт
Частота вращения	50 Гц	3000 об./мин
	60 Гц	3600 об./мин
Потребление топлива		0.35 л/кВт/час
Система охлаждения		жидкостная, забортной водой с термостатом
Насос системы охлаждения		система Johnson, самовсасывающий, с прямым приводом, без ремня
Система пуска и остановки		12 В стартер с ДУ
Производитель генератора		V. T. E., Италия
Тип генератора		синхронный безщеточный генератор переменного тока с водяным охлаждением
Система охлаждения генератора		теплообменник из нержавеющей стали марки AISI 316L
Длительная электрическая мощность	50 Гц	18 кВт·А–16 кВт
	60 Гц	21 кВт·А–18 кВт
Максимальный ток на 2 сек (230 В)		200 А
Напряжение	50 Гц	Однофазный переменный ток 230 В
	60 Гц	Однофазный переменный ток 115 В
Дополнительное напряжение на пусковой аккумулятор		12 В, 8 А
Панель управления		укомплектована счетчиком часов работы, индикатором нагрузки, автоматическим выключателем на случай низкого давления масла и перегрева, ключом стартера и кабелем 10 м с разъемом
Уровень шума		54 дБ
Вес (со звукоизолирующим кожухом)		230 кг

Установка генератора

Вентиляция

Зазоры в отсеке для генератора должны быть не меньше указанных на схеме размеров. Окружающее отсеком пространство также должно быть обеспечено достаточной вентиляцией.

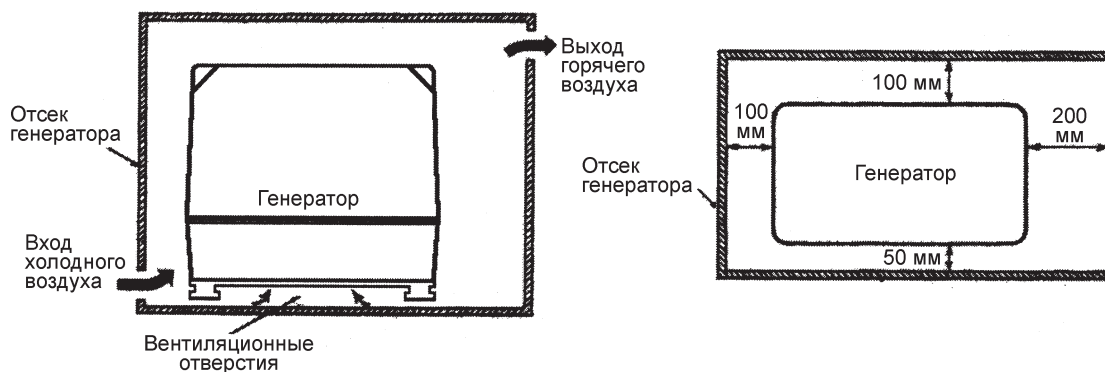

Монтаж генератора на борту судна

Генератор следует устанавливать на фундаменте из дерева, металла или стеклопластика. Фундамент должен обеспечивать монтаж установки в горизонтальном положении и иметь как можно меньшие размеры, чтобы не возникла вибрация.

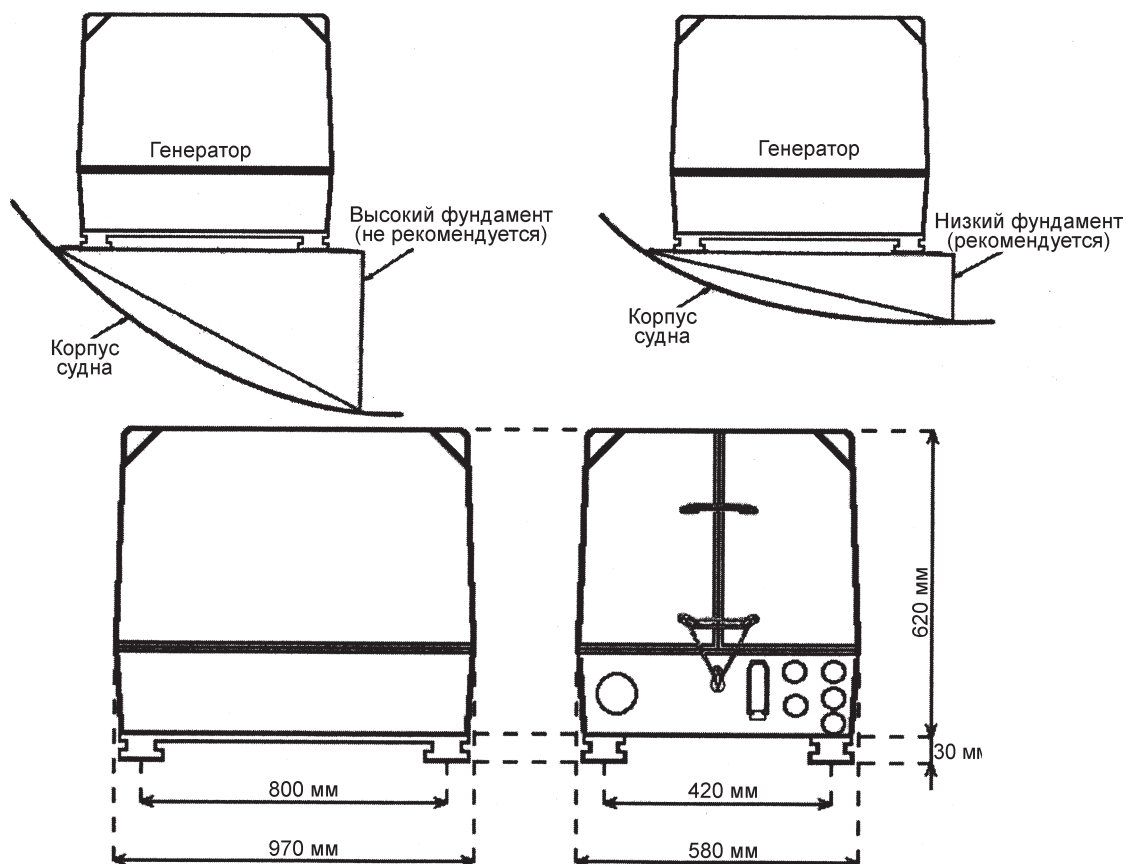

Если фундамент таков, что амортизаторов генератора не хватает для гашения вибрации, установите между генератором и фундаментом дополнительную раму. Это также позволит снизить уровень шума. Для рамы используйте лист фанеры 3 см толщиной и весом 10–15 кг, снабженный прямоугольными амортизаторами. Расположите их таким образом, чтобы они находились на общих диагоналях с амортизаторами генератора, но при этом были развернуты под углом к ним (см. схему). Амортизаторы генератора можно поворачивать в любом направлении. Установите раму на фундамент, а затем закрепите генератор на раме.

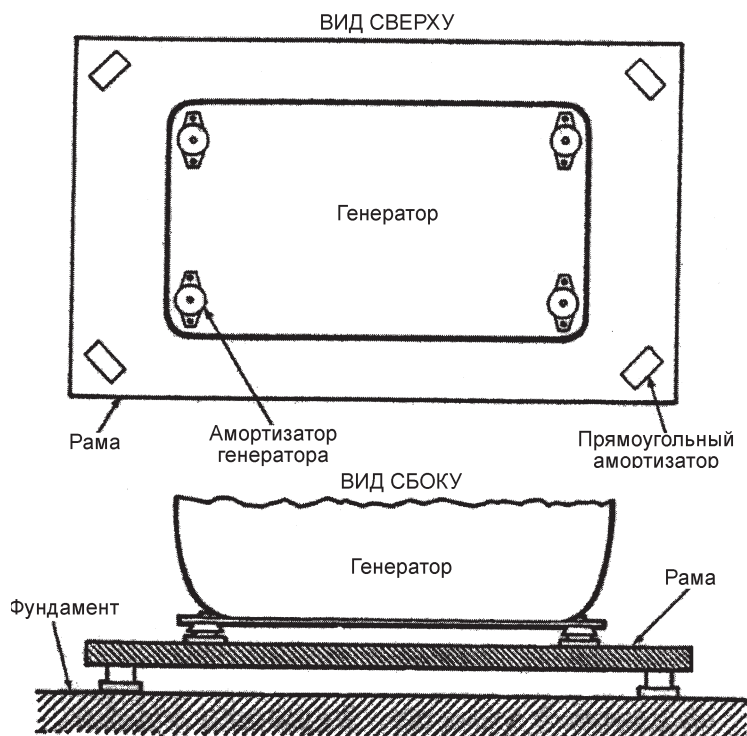

Подключение дизель-генератора

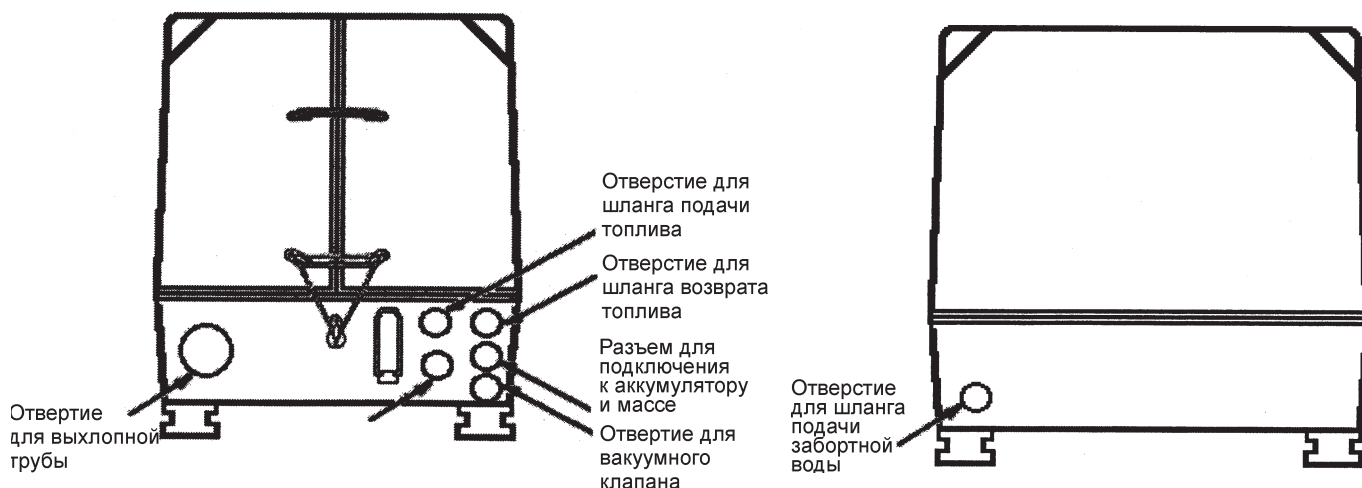

Примечание: следует учитывать внутренний диаметр патрубков во избежание неплотного прилегания и утечек. Внешний диаметр также важен, поскольку только при правильном размере трубопроводов звукоизолирующий кожух обеспечит надежную защиту от шума.

Выхлопной трубопровод (поставляется на заказ)

Стандартная система: наилучший результат достигается при установке системы из трех глушителей Vetus: первый не допускает попадание воды в двигатель и гасит 50% шума, поэтому его следует устанавливать обязательно. Второй гасит еще 20% шума и его следует устанавливать под наклоном в сторону выпускного отверстия, чтобы предотвратить затекание воды. Третий глушитель гасит еще 10% шума и защищает систему от попадания воды из-за волн.

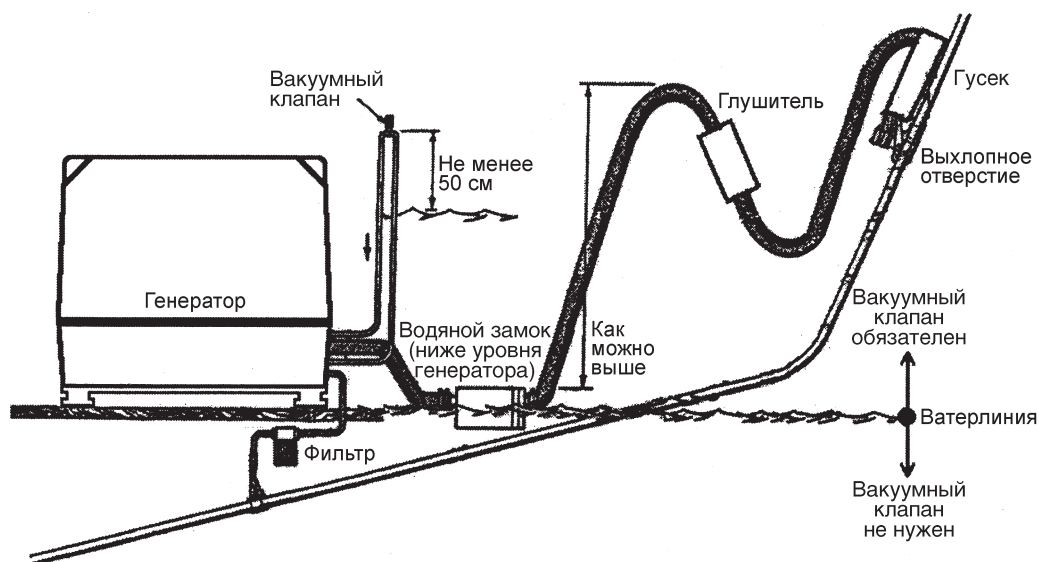

Усовершенствованная система: Снижение уровня шума также достигается за счет установки водяного сепаратора вместо третьего глушителя. Вода в систему охлаждения подается через отдельное отверстие более ровным потоком, который создает меньше шума.

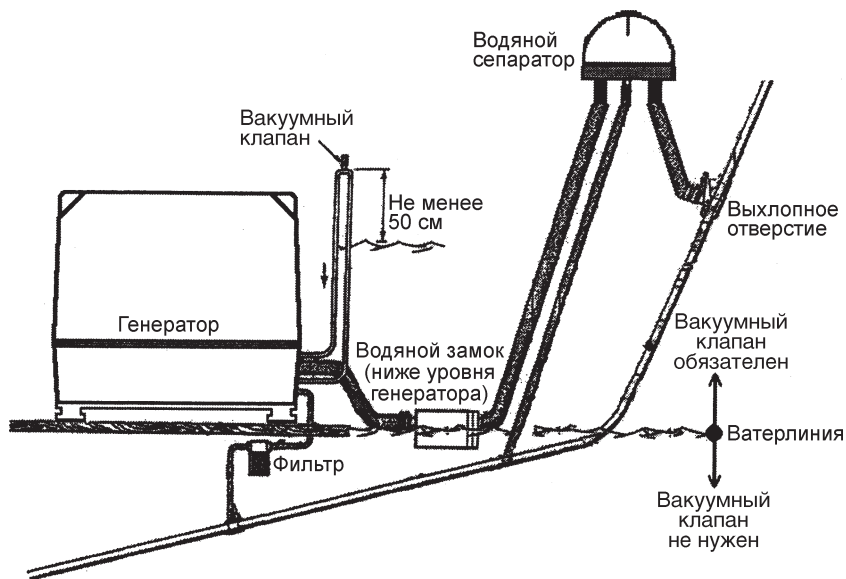

Система охлаждения (поставляется на заказ)

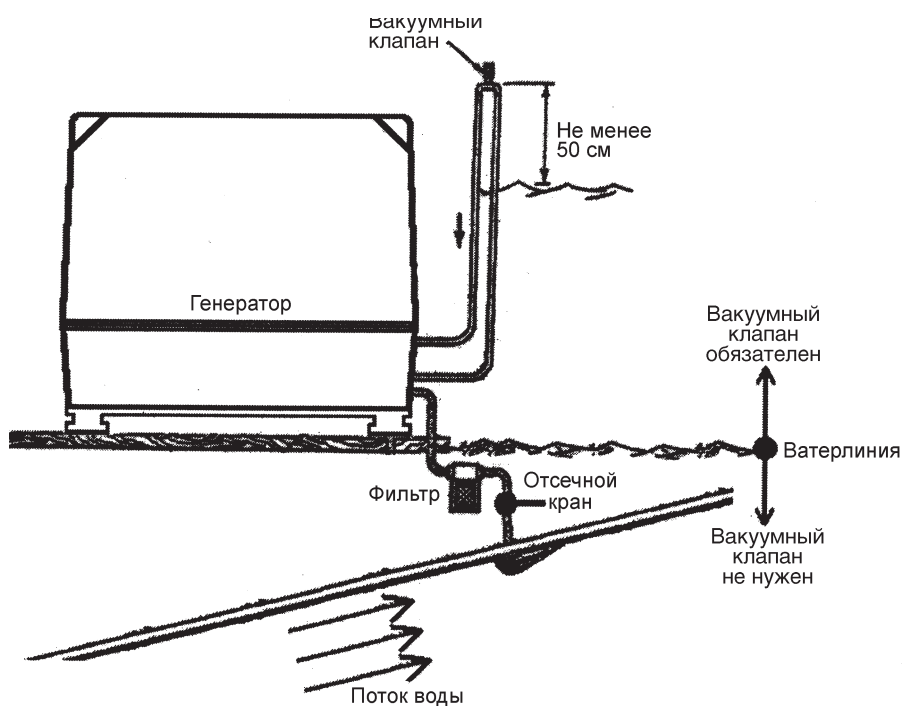

Примечание 1: Генератор можно монтировать ниже ватерлинии. В этом случае необходимо установить аварийный вакуумный клапан системы охлаждения, подключив его шлангами к отверстиям помпы.

Примечание 2: Если сверлить дополнительное отверстие в корпусе судна нежелательно, кингстон для забортной воды можно подключить параллельно к водозаборнику двигателя. В этом случае систему следует оборудовать двумя запирающими клапанами, чтобы поломка помпы двигателя не отражалась на охлаждении генератора, и наоборот.

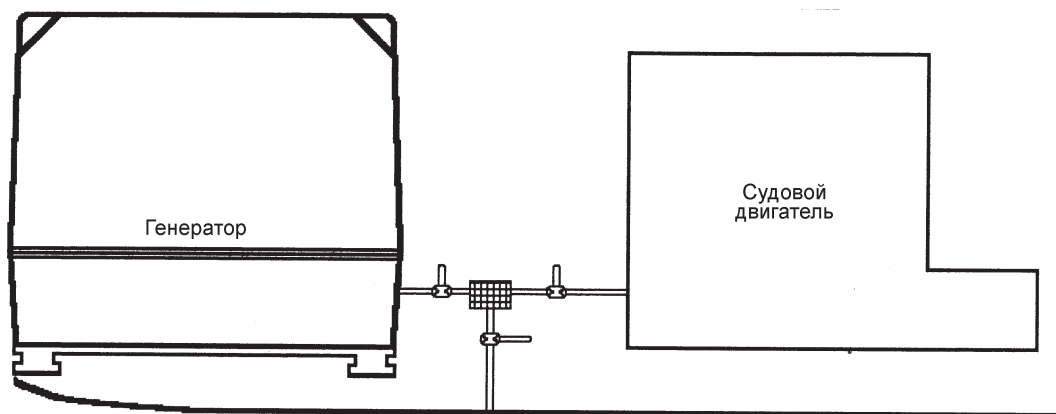

Система питания

Топливо на генератор обычно подается из общего судового топливного бака. Насос, приводимый в движение двигателем, обеспечивает подъем топлива на высоту до 1 м. Длина топливопровода практически не ограничена.

Чтобы в топливо не попадали пузырьки воздуха, к топливному баку подсоединяется отдельный шланг. Однако, генератор можно подключить к топливопроводу судового двигателя. В этом случае следует установить два запирающих крана, чтобы возможная поломка двигателя не отражалась на работе генератора, и наоборот.

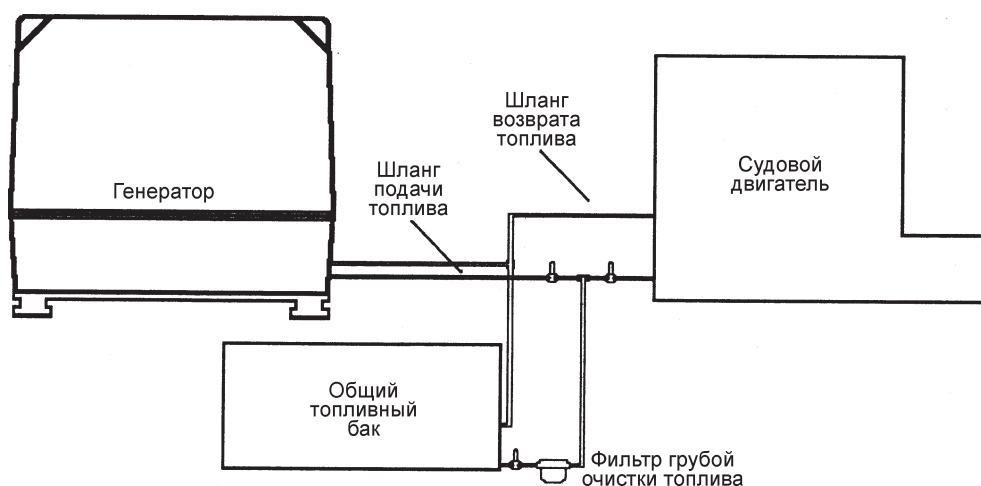

Примечание 1: Впрыскивающий насос генератора оборудован автоматической прокачкой воздуха. Это значит, что если топливо в баке полностью закончится, отсоединять шланги для прокачки не потребуется. Прокачку можно провести вручную при помощи рычага подающего насоса.

Примечание 2: Даже если генератор оснащен топливным фильтром, рекомендуется установить в систему дополнительный внешний фильтр грубой очистки (сепаратор) для отделения воды и примесей. Это продлит срок службы топливного фильтра.

Подключение аккумулятора стартера

Генераторы Ragno имеют отрицательную массу и могут подключаться либо к судовым аккумуляторам 12 В, либо к отдельному небольшому аккумулятору 12 В с емкостью около 90 А·час. Во втором случае встроенное зарядное устройство обеспечивает подзарядку аккумулятора током 8 А.

Примечание: При подключении генератора к судовым аккумуляторам тока в 8 А будет недостаточно для их подзарядки. В этом случае необходимо установить мощное зарядное устройство, питающееся от напряжения 220 В (115 В) генератора (приобретается отдельно).



Панель дистанционного управления (входит в комплект)

Панель дистанционного управления позволяет запускать и останавливать генератор, следить за температурой охлаждающей жидкости и давлением масла (в аварийной ситуации, генератор автоматически отключается, и на пульте загорается красная лампа) и за подаваемым напряжением.

Для предпускового подогрева нажмите одновременно кнопки START и STOP и удерживайте их около 10 сек. Во время подогрева горит зеленый индикатор. Для пуска генератора сначала отпустите кнопки START и STOP, а затем нажмите одну кнопку START.

Примечание 1: Индикатор нагрузки предохраняет генератор от перегрузки. Он загорается зеленым светом, когда нагрузка достигает до половины от максимальной. При перегрузке свет индикатора становится красным. В этом случае необходимо отключить часть потребителей.

Примечание 2: Не оставляйте кнопку запуска в положении ON, если запустить двигатель не удалось (при этом мигает желтый индикатор). В такой ситуации обязательно нажимайте кнопку остановки, иначе запорный топливный клапан двигателя остается под напряжением, что приводит к ненужному расходу энергии аккумулятора.

Примечание 3: Если желтый индикатор мигает во время нормальной работы генератора, это означает, что сработала защита зарядного устройства аккумулятора стартера и, соответственно, его подзарядка не происходит. В этом случае система аварийного выключения генератора перестает работать, и его надо немедленно остановить. Не пользуйтесь генератором при мигающем желтом индикаторе. Произведите перезапуск устройства нажатием кнопки, расположенной на боковой стороне серой коробки, закрепленной на корпусе. При нормальной работе желтый индикатор гаснет и вместо него загорается зеленый в противоположном углу пульта.

Примечание 4: При ошибочном нажатии кнопки пуска на работающем генераторе, срабатывает электрическая защита, предотвращающая поломку стартера.

Для проведения кабеля панели дистанционного управления через небольшие отверстия, отсоедините кабель со стороны пульта. Для этого необходимо открыть заднюю крышку. Со стороны разъема кабель имеет припаянные контакты.

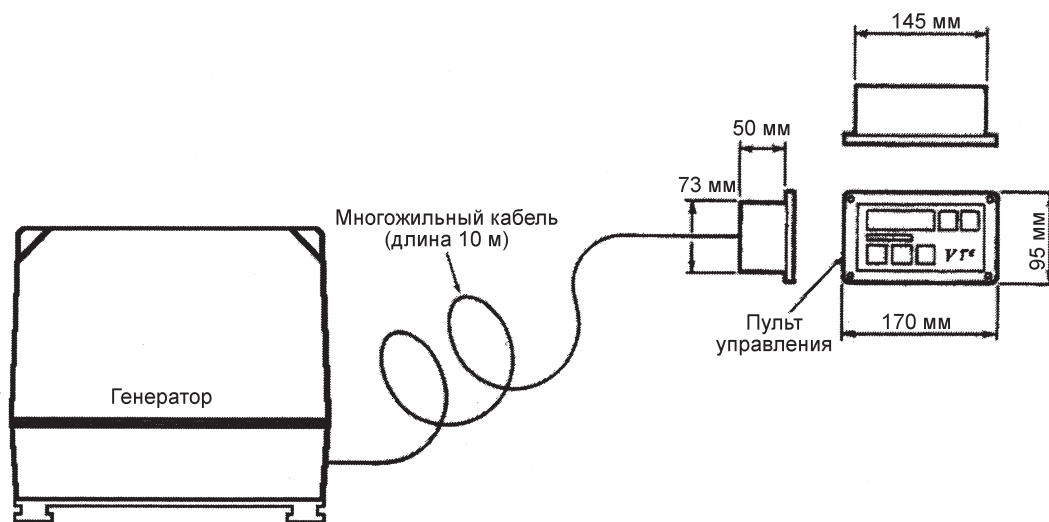

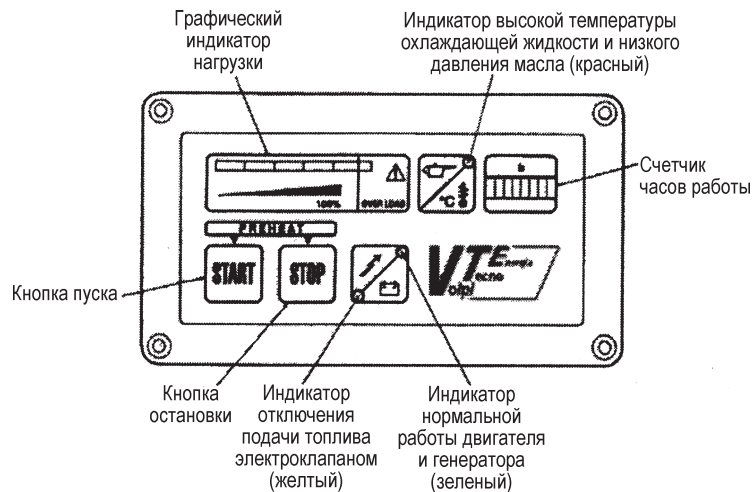

Подключение судна к береговой сети

Большинство судов могут подключаться к береговой сети с напряжением 220 (115) В. При этом генератор должен быть обязательно отсоединен.

Для этого Вы можете дополнительно приобрести ручное или автоматическое коммутационное устройство.

Примечание: Обе цепи (береговой сети и генератора) или хотя бы только цепь генератора должны быть защищены аварийным индукционно-термическим предохранителем, который устанавливается на силовом щитке судна. Параметры предохранителей для цепи генератора Raguro указаны в таблице:

	Raguro 18000
Параметры генератора	Биполярный предохранитель
230 В, 50 Гц	70 А
115 В, 60 Гц	140 А



Проверка перед первым запуском

- Убедитесь, что уровень масла в двигателе доходит до верхней отметки на щупе.
- Проверьте, что краны следующих подающих шлангов открыты:
 - шланг для забортной воды
 - шланг подачи топлива
 - шланг возврата топлива
- Проверьте, что аварийный автоматический предохранитель судовой сети находится в положении ВЫКЛ.
- Проверьте, что переключатель коммутатора ГЕНЕРАТОР/БЕРЕГОВАЯ СЕТЬ установлен в положение ГЕНЕРАТОР.

Проверка после первого запуска

- Проверьте, нет ли утечек из шлангов и соединений.
 - Убедитесь, что вода из открытого контура системы охлаждения сливается за борт через выхлопную трубу.
- Если все в порядке, закройте кожух генератора и используйте его для получения электроэнергии.

Устранение возможных неисправностей

Каждый генератор тщательно проверяется и настраивается на заводе. Однако иногда могут возникнуть неисправности, для устранения которых воспользуйтесь следующей таблицей:

Проблема	Причина	Устранение
Нет возбуждения генератора	1. Малые обороты двигателя	1. Проверьте обороты и отрегулируйте до значения 3100 об./мин без нагрузки (3700 об./мин для моделей на 60 Гц)
	2. Вышел из строя конденсатор	2. Проверьте и замените
	3. Неисправны обмотки	3. Проверьте сопротивление обмоток в соответствии со следующими значениями: — статор 0.065 Ом — ротор 0.97 Ом — катушка возбуждения 0.098 Ом
Высокое напряжение без нагрузки (более 240 В)	1. Слишком высокие обороты двигателя	1. Проверьте и отрегулируйте обороты
	2. Слишком большая емкость конденсатора	2. Проверьте и замените
Низкое напряжение без нагрузки (менее 230 В)	1. Слишком низкие обороты двигателя	1. Проверьте и отрегулируйте обороты
	2. Неисправны диоды	2. Проверьте и замените
	3. Пробой в обмотках	3. Проверьте сопротивление обмоток (см. выше)
	4. Слишком малая емкость конденсатора	4. Проверьте и замените
Нестабильное напряжение	1. Плохие контакты	1. Проверьте соединения
	2. Неровная работа двигателя	2. Проверьте двигатель (возможно, засорился топливный фильтр)
Шум генератора	1. Повреждены подшипники	1. Замените
	2. Ослабли крепления	2. Проверьте и исправьте

Электрическая схема Pauro 14000/18000

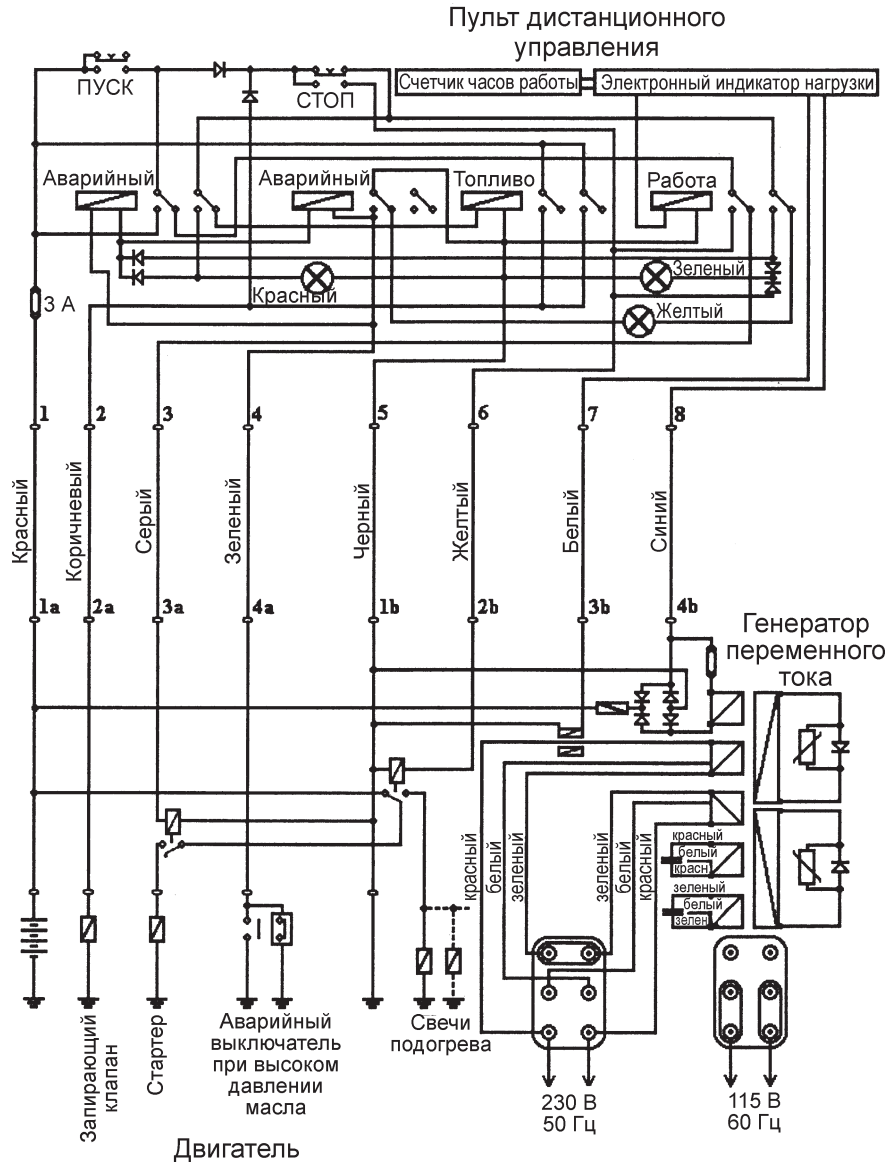

Ошибки установки

Нередко различное судовое оборудование, вне зависимости от его назначения и производителя, приходит в негодность из-за попадания внутрь забортной воды. Это, в свою очередь, влечет за собой дорогостоящий ремонт и потерю права на гарантийное обслуживание, поскольку является исключительным следствием неправильной установки и игнорирования элементарных законов физики.

Далее описаны наиболее распространенные ошибки при установке и эксплуатации дизельного генератора.

Первая ошибка

— Кингстон для забортной воды ориентирован в направлении движения, что приводит к возникновению динамического давления. В результате при выключенном генераторе и открытом кране для подачи забортной воды на охлаждение двигателя поток забортной воды проходит через насос системы охлаждения и через выхлопную трубу попадает в цилиндр и картер.

— Динамическое давление может возникать также на скоростных моторных катерах из-за наклона корпуса относительно поверхности моря.

Чтобы избежать попадания воды в генератор следует ориентировать кингстон в направлении к корме. И даже в этом случае во избежание непредвиденных ситуаций следует перекрывать кран для забортной воды при выключении генератора.

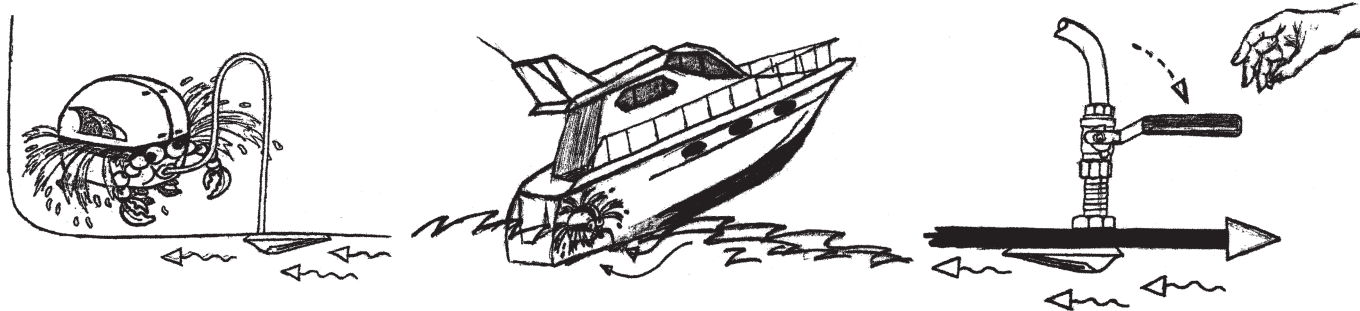

Вторая ошибка

— Установка генератора ниже ватерлинии без изгиба шланга системы охлаждения и сифона с вакуумным клапаном.

Если генератор установлен даже немного ниже ватерлинии, во время движения судна эта разница может увеличиться, поэтому необходимо установить сифон с вакуумным клапаном, чтобы вода через зазор в насосе не заполнила выхлопную трубу и не попала дальше в цилиндр и картер. При разнице уровней вода может затекать внутрь даже когда судно не движется.

Вакуумный клапан сифона должен располагаться как можно выше, и уж, по крайней мере, над ватерлинией.

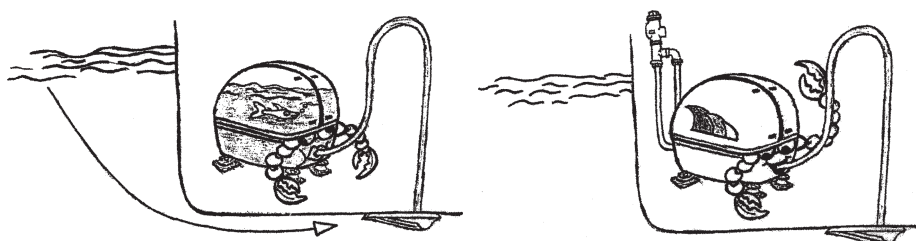

Третья ошибка

— Большая длина выхлопного шланга или его неверный наклон являются причиной того, что скапливающаяся там вода после остановки генератора затекает внутрь.

Для предотвращения подобных ситуаций служит первый глушитель. Однако, если он установлен ненамного ниже по уровню выхлопного отверстия двигателя, или если у него перепутаны входное и выходное отверстия, или слишком мал объем, часть воды может попасть через него в генератор.

Следует уделять особое внимание прокладке выхлопного шланга. Лучше когда слив остатков воды происходит в сторону выхлопного отверстия на как можно большем его протяжении.

В любом случае следует обязательно проверять правильность и безопасность установки генератора, особенно в течение первого сезона эксплуатации. Периодически осматривайте масло в двигателе: новое масло должно быть желтым и прозрачным, а старое — черным. Это значит, что вода не попадает внутрь. Если же масло имеет вид непрозрачной бело-желтой молочной эмульсии или, еще хуже, его уровень в картере растет — значит, происходит затекание воды внутрь.

Другим признаком наличия воды внутри служат трудности с запуском, т. к. из-за ржавчины на выпускном клапане компрессия не достигает нужного для запуска двигателя значения.

В этой ситуации помогает впрыскивание небольшого количества смазки в цилиндр при работающем стартере. После запуска клапан очищается. Однако, если вода присутствовала внутри слишком долго, ржавчина может появиться и на поршневых кольцах. В этом случае потребуются ремонт двигателя.

В некоторых случаях двигатель не запускается по внешним причинам: из-за недостатка топлива, попадания в него воздуха или при разряде аккумулятора. При попытках запуска насос закачивает внутрь некоторое количество забортной воды, которая не выталкивается обратно за счет давления выхлопа, а остается в выхлопной трубе, даже если она правильно смонтирована. Если Вы по каким-то причинам решили оставить попытки завести двигатель, слейте воду из выхлопной трубы.

При правильной установке генератор не требует особого технического обслуживания, кроме периодической замены масла и топливного фильтра. Однако перед постановкой на зимнее хранение, или если летом не предполагается использовать генератор в течение двух месяцев и более, рекомендуется провести дополнительное обслуживание. Дело в том, что в силу разницы дневной и ночной температур вода, остающаяся в выхлопном шланге и глушителе, конденсируется и может вызвать появление ржавчины на выпускном клапане. Чтобы этого не произошло, перед консервацией генератора впрысните небольшое количество смазки в камеру сгорания, отсоедините выхлопной шланг и сдвиньте поршень рукой. Это защитит клапан от ржавчины на долгое время.

LDW 1404 M - TAB.: 1

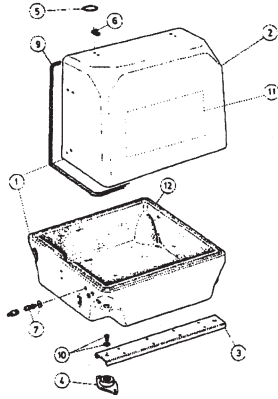

LDW 1404 M - TAB.: 2

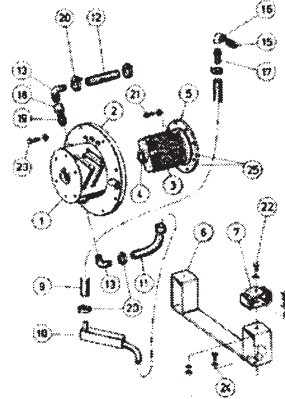

LDW 1404 M - TAB.: 3

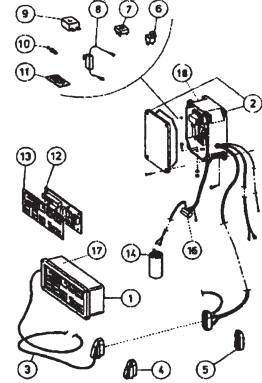

LDW 1404 M - TAB.: A

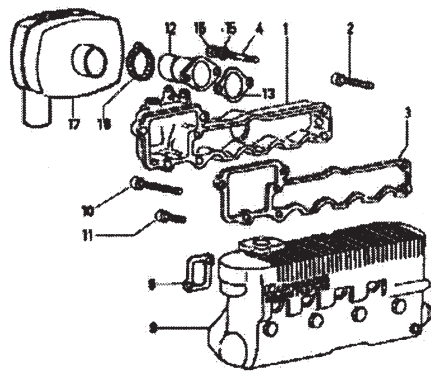

LDW 1404 M - TAB.: B

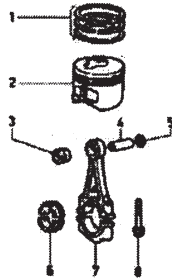

LDW 1404 M - TAB.: C

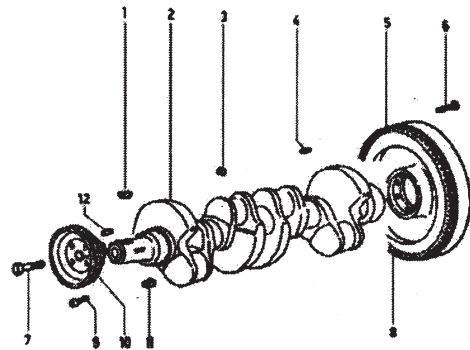

LDW 1404 M - TAB.: D

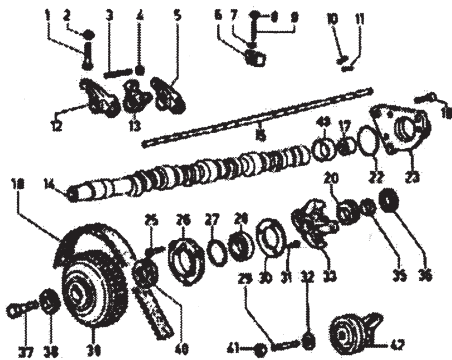

LDW 1404 M - TAB.: E

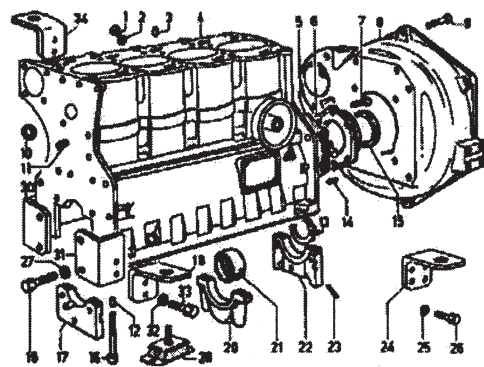

LDW 1404 M - TAB.: F

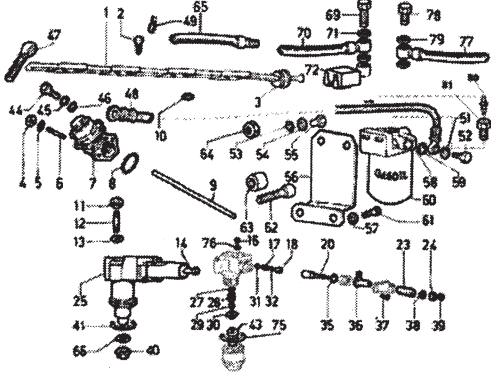

LDW 1404 M - TAB.: G

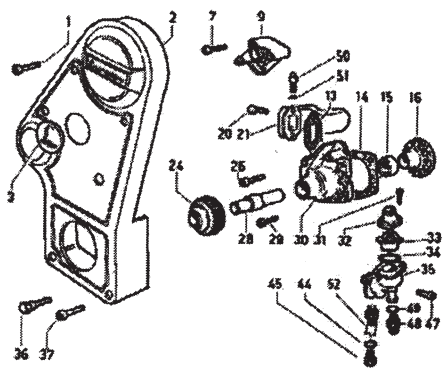

LDW 1404 M - TAB.: H

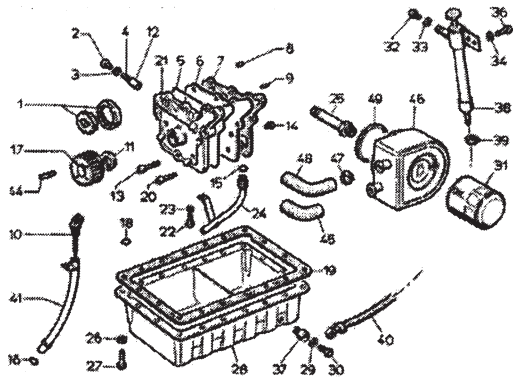

LDW 1404 M - TAB.: I

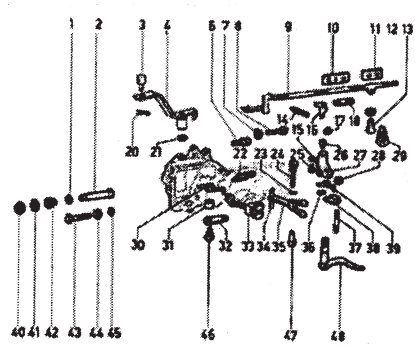

LDW 1404 M - TAB.: L

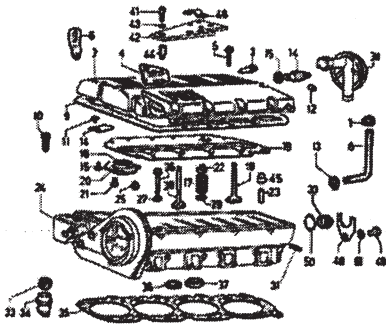

LDW 1404 M - TAB.: M

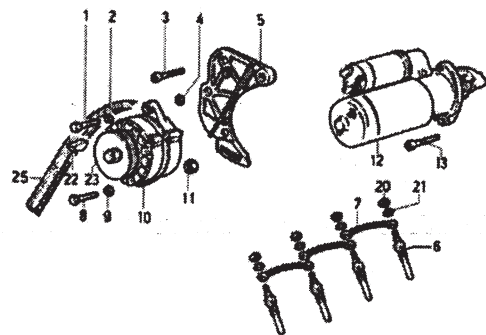

LDW 1404 M - TAB.: N

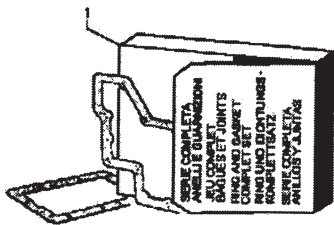

LDW 1404 M - TAB.: R



Табл	№	Код	Описание
1	1	18009	Звукоизолирующий кожух
1	2	18055	Крышка звукоизолирующего кожуха
1	3	18010	Внешняя рама
1	4	6011	Внешние амортизаторы
1	5	4014	Кольцо
1	6	4015	Защелка крышки
1	7	6054	Штуцер топливного шланга
1	9	18016	Звукоизолирующая прокладка
1	10	6012	Болт с шайбой
1	11	4071	Этикетка
1	12	18064	Основание звукоизолирующего кожуха
2	1	18005	Статор с радиатором охлаждения
2	2	18006	Фланец
2	3	18002	Ротор
2	4	18004	Шариковый подшипник
2	5	18003	Муфта
2	6	18017	Внутренняя рама
2	7	6020	Внутренние амортизаторы
2	9	6029	Шланг для воды
2	10	6022	Охладитель масла
2	11	6030	Шланг для воды
2	12	6056	Шланг для воды
2	13	18056	Фитинг
2	14	6057	Патрубок M/F
2	15	6058	Ниррели 1/2" - 3/8"
2	16	6059	Патрубок 1/2" F/F
2	17	6060	Фитинг
2	18	6061	Держатель фитинга
2	19	6062	Ниппели 1/2"
2	20	6031	Зажим
2	21	6090	Шайба
2	22	6091	Шайба
2	23	6092	Фланец болта 6 x 35 мм
2	23	6093	Фланец болта 10 x 20 мм
2	23	18092	Фланец болта 10 x 40 мм
2	24	6096	Винт
2	25	18049	Диод
2	25	18050	Варистор
3	1	4034	Пульт дистанционного управления
3	2	6038	Контактная коробка
3	3	4047	Кабель длиной 10 м с разъемом
3	4	4037	8-контактный штепсель
3	5	4036	8-контактный разъем
3	6	4040	Реле
3	7	4041	Мост Греча
3	8	4044	Резистор
3	9	6052	Трансформатор
3	10	4042	Держатель предохранителя
3	11	4043	Предохранитель (10 А)
3	12	4035	Печатная плата
3	13	6051	Этикетка
3	14	4039	Конденсатор
3	16	4046	Разъем
3	17	4048	Серый блок
3	18	4053	Аварийный выключатель
A	1	2486.257	Впускной коллектор
A	2	9730.032	Болт М 8 x 1,25 x 45
A	3	4420.056	Прокладка впускного коллектора
A	8		См. схему R
A	9		См. схему R
A	10	9731.040	Болт М 8 x 60
A	11	9732.064	Болт М 8 x 30
A	12	3866.083	Фланец воздушного фильтра
A	13	4501.081	Прокладка
A	14	6780.007	Стойка М 8 x 20
A	15	7565.007	Шайба, диаметр 8
A	16	3240.018	Гайка М8
A	17	3700.333	Воздушный фильтр
A	18	3630.152	Зажим 30-60

Табл	№	Код	Описание
B	1	8211.248	Набор колец, стандартный
B	1	8211.249	Набор колец +0,50
B	1	8211.250	Набор колец +1,00
B	2	6501.514	Набор колец +1,00
B	2	6501.513	Набор поршней +0,50
B	2	6501.512	Набор поршней, стандартный
B	3	1630.038	Втулка малой головки шатуна
B	4	8480.081	Поршневой палец
B	5	1261.099	Стопорное кольцо
B	6	1640.116	Втулка большой головки шатуна, стандартная
B	6	1640.117	Втулка большой головки шатуна -0,25
B	6	1640.118	Втулка большой головки шатуна -0,50
B	7	1526.211	Шатун
B	8	1770.101	Болт
C	1	2280.119	Шпонка
C	2	1050.961	Коленчатый вал
C	3	9080.132	Пробка
C	4	8400.120	Штифт
C	5	9880.938	7" 1/2 маховик с венцом
C	5	9881.160	5" 1/2 маховик с венцом
C	5	9880.875	6" 1/2 маховик с венцом
C	5	9880.721	Маховик с венцом
C	6	1780.097	Болт М 10 x 30
C	7	9865.258	Болт М 16 x 1,5
C	8	2816.088	Шестерня
C	9	9732.016	Болт М 6 x 1 x 40
C	10	6975.295	Ведущий шкив вентилятора
C	11	2280.146	Шпонка (12 мм)
C	12	8430.004	Стопорный штифт
D	1	9850.088	Регулировочный винт
D	2	3240.008	Гайка
D	3	9850.110	Регулировочный винт
D	4	3240.151	Гайка
D	5	6045.112	Узел коромысел
D	5	1541.193	Коромысло
D	6	8615.105	Опора оси коромысел
D	7	7625.020	Шайба
D	8	3240.033	Гайка
D	9	6800.088	Стойка
D	10	8430.061	Штифт
D	11	9080.182	Пробка, диаметр 10
D	12	1541.193	Коромысло
D	13	1541.220	Коромысло ТНВД
D	14	1011.504	Распределительный вал
D	15	6045.083	Ось коромысел
D	17	3580.027	Кулачок
D	18	9730.012	Болт М 6 x 1 x 20
D	19	2440.338	Зубчатый ремень
D	20	5401.205	Регулировочная втулка
D	22	1200.233	Резиновый сальник
D	23	8836.197	Опора водяной помпы
D	25	9730.010	Болт М 6 x 1 x 16
D	26	2690.294	Крышка регулятора оборотов
D	27	1202.037	Резиновый сальник
D	28	3001.066	Шариковый подшипник
D	29	6800.090	Стойка
D	30	6275.116	Пластина
D	31	9800.061	Болт М 6 x 1 x 16
D	32	7495.010	Шайба
D	33	8805.048	Опора
D	35	1585.085	Втулка
D	36	3110.127	Упорный подшипник
D	37	9820.142	Болт
D	38	7625.045	Шайба
D	39	7090.012	Шкив шестерни
D	40	1213.303	Уплотнительное кольцо
D	41	3240.033	Гайка
D	42	4110.009	Натяжной шкив
D	43	1970.399	Втулка

Табл	№	Код	Описание
E	1	9027.007	Пробка
E	2	4670.060	Медная соединительная муфта
E	3	1970.140	Штифт
E	4	1510.702	Картер
E	5	4501.121	Соединительная муфта
E	6	3790.078	Фланец
E	7	9730.010	Болт М6 х 1 х 16
E	8	2032.248	Стандартный ремень
E	8	2032.315	Ремень MG
E	8	2032.362	Укороченный ремень MG
E	9	1770.056	Болт М 8 X 1,25 х 18
E	10	8990.022	Пробка
E	11	9765.113	Болт М 12
E	12	1970.140	Штифт
E	13	1257.160	Упорная шайба +0,20
E	13	1257.159	Упорная шайба +0,10
E	13	1257.158	Упорная шайба, стандартная
E	14	8400.108	Шплинт
E	15	1213.347	Уплотнительное кольцо
E	16	9820.120	Крепежный болт опоры
E	17	См. № 4
E	18	6429.305	Крепление со стороны радиатора
E	18	6429.317	Переднее крепление двигателя
E	19	1790.024	Болт М 12 х 28
E	20	См. № 4
E	21	1611.195	Опорный подшипник -0,50
E	21	1611.194	Опорный подшипник -0,25
E	21	1611.193	Опорный подшипник, стандартный
E	22	См. № 4
E	23	4400.054	Соединительная муфта
E	24	6429.246	Заднее крепление двигателя
E	25	7565.007	Шайба
E	26	1770.005	Болт М 8 х 1,25 х 22
E	27	7565.013	Шайба, диаметр 12
E	28	8636.125	Амортизатор Galb1
E	28	8636.136	Амортизатор Metalastik
E	30	6429.247	Боковое крепление
E	31	6429.249	Боковое крепление
E	32	7565.013	Шайба, диаметр 12
E	33	1790.037	Болт М 12 х 20
E	34	6429.304	Крепление со стороны воздушного фильтра
E	34	6429.318	Переднее крепление двигателя
F	1	9375.966	Топливопровод
F	2	9730.313	Крепежный винт топливопровода
F	3	4750.014	Соединительная муфта топливопровода
F	4	3203.047	Гайка
F	5	7625.010	Шайба
F	6	6780.049	Стойка
F	7	6585.097	Топливный насос низкого давления
F	8	1200.087	Уплотнительное кольцо
F	9	7200.180	Шпindel
F	10	1200.286	Уплотнительное кольцо
F	11	3240.018	Гайка
F	12	6780.135	Стойка
F	13	7555.029	Шайба
F	14	1410.112	Толкатель
F	16	9680.041	Клапан прокачки
F	17	5801.274	Пружина
F	18	9672.107	Нагнетательный клапан
F	20	6578.222	Плунжер
F	21	4130.086	Гайка плунжера
F	21	4670.061	Медная шайба
F	22	8900.384	Опора толкателя
F	23	5755.113	Пружина
F	24	7215.101	Толкатель
F	25	6590.290	Топливный насос высокого давления
F	27	8335.151	Регулировочная шайба 1,10
F	27	8335.145	Регулировочная шайба 1,70
F	27	8335.143	Регулировочная шайба 1,90

Табл	№	Код	Описание
F	27	8335.146	Регулировочная шайба 1,60
F	27	8335.147	Регулировочная шайба 1,50
F	27	8335.148	Регулировочная шайба 1,40
F	27	8335.149	Регулировочная шайба 1,30
F	27	8335.150	Регулировочная шайба 1,20
F	27	8335.152	Регулировочная шайба 1,00
F	27	8335.144	Регулировочная шайба 1,80
F	28	5625.011	Пружина
F	29	1420.048	Шпindel
F	30	3527.220	Прокладка
F	31	7470.007	Уплотнение
F	32	4760.015	Прокладка клапана
F	35	1200.277	Уплотнительное кольцо
F	36	5375.017	Шайба
F	37	9730.206	Болт ТСЕИМ 4х12
F	38	6410.096	Нижний фиксатор
F	39	1241.009	Пружинный зажим
F	40	5989.007	Искровой разрядник
F	41	1200.213	Уплотнительное кольцо
F	43	6531.436	Форсунка
F	44	1901.030	Болт
F	45	4670.059	Медная шайба
F	46	4670.059	Медная шайба
F	47	9375.909	Топливопровод
F	48	9375.691	Топливопровод
F	49	3630.148	Зажим
F	50	9375.878	Топливопровод
F	51	4670.061	Медная шайба 14 х 19 х 1,5
F	52	1901.032	Болт М 14
F	52	4670.061	Медная шайба
F	53	7625.019	Шайба, диаметр 10
F	54	7565.011	Шайба, диаметр 10
F	55	9730.045	Болт М 10 х 1,5 х 30
F	56	8760.073	Держатель фильтра
F	56	8760.079	Держатель фильтра
F	57	7565.007	Шайба, диаметр 8
F	58	3730.074	Топливный фильтр
F	59	4670.061	Медная шайба 14 х 19 х 1,5
F	59	4670.061	Медная шайба, диаметр 14
F	60	2175.045	Элемент топливного фильтра
F	61	1770.002	Болт М 8 х 1,25 х 16
F	62	9731.088	Болт М 10 х 50
F	63	3521.052	Прокладка
F	64	3240.033	Гайка М 10
F	65	9375.750	Шланг прокачки
F	65	9570.102	Шланг прокачки
F	66	4670.082	Медная соединительная муфта
F	69	1901.115	Болт
F	70	9375.748	Топливный шланг
F	71	4670.059	Медная шайба, диаметр 10
F	72	3587.159	Электроклапан
F	75	1200.287	Кольцо 25,12 х 1,78
F	76	4760.038	Прокладка
F	77	9375.878	Топливный шланг
F	78	1901.032	Union bolt М 14
F	79	4670.061	Медная шайба 14 х 19 х 1,5
F	80	7330.314	Фитинг
F	81	7330.315	Фитинг М14 х 1,5
G	1	9730.231	Болт М 6 х 1 х 30
G	2	6927.431	Кожух шкива
G	3	9000.134	Пробка
G	7	9730.031	Болт М 8 х 1,25 х 40
G	9	8850.053	Опора вентилятора
G	13	4501.074	Соединительная муфта
G	14	4580.083	Соединительная муфта корпуса помпы
G	15	См. № 30
G	16	См. № 30
G	20	9730.018	Болт М 6 х 1 х 45
G	21	7330.286	Соединительный фланец

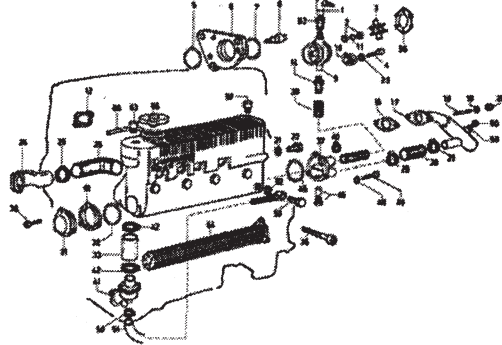
Табл.	№	Код	Описание
G	24	См. № 30
G	26	9732.063	Болт М 8 х 1,25 х 35
G	28	См. № 30
G	29	9730.024	Болт М 8 х 1,25 х 16
G	30	6584.439	Водяная помпа
G	31	9732.074	Болт М 8 х 1,25 х 20
G	32	2750.279	Крышка термостата
G	33	9195.057	Клапан термостата
G	34	1200.091	Уплотнительное кольцо
G	35	4896.208	Термостат
G	36	9865.174	Болт
G	37	9730.279	Болт М 6 х 1 х 40
G	44	4670.061	Медная шайба, диаметр 14
G	45	9040.012	Пробка
G	47	9730.100	Болт М 8 х 1,25 х 25
G	48	9195.077	Датчик
G	49	4670.019	Медная шайба, диаметр 16
G	50	9195.078	Lfnxbr
G	51	4670.061	Медная шайба, диаметр 14
G	52	6902.165	Шланг
H	1	См. № 21
H	2	9015.005	Пробка
H	3	4670.060	Соединительная муфта
H	4	5625.008	Пружина
H	5	1200.292	Резиновый сальник
H	6	См. № 21
H	7	4580.176	Соединительная муфта
H	8	8400.106	Штифт
H	9	8400.108	Штифт
H	10	1400.219	Масляный шуп
H	11	1213.343	Уплотнительное кольцо 32 х 50 х 6
H	12	6495.045	Шпindelь
H	13	9732.064	Болт М 8 х 1,25 х 30
H	14	9800.061	Болт М 6 х 1 х 16
H	15	1200.274	Резиновый сальник 8,00
H	16	1200.266	Резиновый сальник
H	17	6975.292	Ведущие шкив
H	18	1200.030	Резиновый сальник
H	19	4431.132	Соединительная муфта
H	20	9732.074	Болт М 8 х 1,25 х 20
H	21	6605.099	Масляный насос
H	22	1760.003	Болт М 6 х 1 х 12
H	23	7625.008	Шайба
H	24	9485.173	Маслопровод
H	25	7265.043	Трубка масляного фильтра
H	26	7500.018	Шайба
H	27	9732.084	Болт М 6 х 1 х 12
H	28	6645.553	Поддон картера
H	29	4670.061	Медная шайба 14 х 19 х 1,5
H	30	1901.119	Болт М 14
H	31	2175.131	Элемент масляного фильтра
H	32	1770.129	Болт М 8 х 12
H	33	4670.058	Медная шайба
H	34	7625.211	Шайба
H	36	1780.113	Болт М 10 х 1,5 х 40
H	37	3527.441	Сетчатая прокладка
H	38	6595.020	Масляный насос
H	39	3630.129	Зажим
H	40	9320.141	Всасывающий маслопровод
H	41	9330.049	Канал для масляного шупа
H	44	См. № 11
H	45	9305.097	Трубка
H	46	7350.191	Маслоохладитель
H	47	3617.147	Зажим
H	48	9340.028	Трубка
H	49	1213.381	Уплотнительное кольцо
I	1	4670.059	Медная шайба
I	2	8576.077	Устройство отвода излишков топлива
I	2	8576.076	Устройство отвода излишков топлива

Табл.	№	Код	Описание
I	3	2501.104	Полая стойка
I	4	5201.153	Внешний рычаг
I	6	9180.042	Проволочный вывод
I	7	3240.008	Гайка
I	8	1760.128	Регулировочный болт
I	9	1380.064	Тяга
I	10	6320.045	Пластина
I	11	6320.048	Пластина
I	12	7626.037	Шайба
I	13	9732.096	Болт М 3 х 0,5 х 6
I	14	5655.257	Пружина
I	15	7626.017	Шайба
I	16	6370.331	Стопорная пластина
I	17	3203.077	Гайка М4
I	18	6275.127	Пластина
I	20	2800.079	Шплинт
I	21	1200.052	Резиновый сальник
I	22	5655.185	Регулировочная пружина
I	22	5655.241	Регулировочная пружина
I	22	5655.210	Регулировочная пружина
I	23	1200.037	Резиновый сальник
I	24	6110.101	Ось регулировочного рычага
I	25	9790.023	Болт М 5 х 0,8 х 7
I	26	6000.049	Гайка
I	27	5200.414	Внешний рычаг
I	28	3240.008	Гайка
I	29	9865.202	Болт
I	30	5660.065	Пружина возврата
I	31	1957.009	Втулка
I	32	5200.674	Внутренний рычаг
I	33	4896.360	Рычаг регулировочной пружины
I	34	6140.420	Цапфа
I	35	5200.893	Регулировочный рычаг
I	36	1200.051	Резиновый сальник
I	37	6760.044	Стойка М 6 х 10 (19)
I	38	6275.114	Стопорная пластина
I	39	5660.047	Пружина возврата
I	40	3240.153	Гайка
I	41	4670.062	Медная соединительная муфта
I	42	4190.134	Гайка
I	43	1760.128	Регулировочный болт
I	44	3240.153	Гайка
I	45	4670.062	Медная соединительная муфта
I	46	1760.081	Болт
I	47	1954.014	Втулка
I	48	5200.413	Внутренний рычаг
L	1	3630.145	Зажим
L	2	2125.279	Крышка коромысел
L	3	9580.065	Трубка
L	4	9032.061	Крышка маслоналивного отверстия
L	5	9730.012	Болт М 6 х 1 х 20
L	6	8545.190	Рым
L	8	9400.098	Сливной шланг
L	9	4400.057	Соединительная муфта
L	10	5365.122	Соединительная муфта
L	11	См. № 19
L	12	9080.132	Пробка, диаметр 6
L	12	9080.133	Пробка, диаметр 8
L	13	3617.168	Зажим
L	14	6745.050	Датчик давления масла
L	15	4670.060	Медная шайба
L	16	См. № 19
L	17	5755.137	Пружина клапана
L	18	9652.157	Впускной клапан
L	19	См. № 2
L	20	См. № 19
L	21	См. № 19
L	22	6410.017	Держатель пружины
L	23	4845.200	Направляющая клапана, стандартная

Табл	№	Код	Описание
L	23	4845.220	Направляющая клапана +0,50
L	24	9200.701	Головка цилиндров
L	25	8990.047	Пробка, диаметр 18
L	26	9820.119	Специальный болт
L	27	7625.130	Шайба
L	28	9685.150	Выпускной клапан
L	29	7625.185	Шайба
L	30	9065.007	Пробка, диаметр 30
L	31	9080.132	Пробка, диаметр 6
L	33	4130.096	Толкатель
L	34	6725.070	Предкамера
L	35	4730.694	Прокладка головки цилиндров 1,45
L	35	4730.696	Прокладка головки цилиндров 1,65
L	35	4730.695	Прокладка головки цилиндров 1,55
L	36	8000.211	Седло выпускного клапана
L	37	8000.197	Седло впускного клапана
L	38	9680.034	Всасывающий клапан
L	41	1760.003	Болт М 6 х 12
L	42	8490.114	Кронштейн
L	43	2501.102	Полая стойка
L	44	7565.004	Шайба
L	45	4535.015	Прокладка
L	46	6370.285	Пластина
L	48	5570.019	Держатель
L	49	1770.001	Болт М 8 х 12
L	50	1200.081	Уплотнительное кольцо
L	51	7625.010	Шайба, диаметр 8
M	1	1780.027	Болт М 10 х 1,5 х 60
M	2	7625.020	Шайба
M	3	9732.064	Болт М 8 х 1,25 х 30
M	4	3240.033	Гайка
M	5	8725.065	Опора
M	6	2100.089	Свеча подогрева
M	7	2185.548	Электрический провод
M	8	1780.027	Болт М 10 х 1,5 х 60
M	9	7625.020	Шайба
M	10	1157.270	Генератор 12В, 65 А
M	10	1157.269	Генератор 12В, 45 А
M	11	3240.033	Гайка
M	12	5840.147	Стартер Bosch
M	13	9730.045	Болт М 10 х 1,5 х 25
M	20	3240.005	Гайка
M	21	7626.066	Шайба
M	22	2280.045	Шпонка генератора
M	23	6995.037	Вентилятор генератора
M	25	2440.360	Ремень
M	26	3810.024	Фланец
N	1	8205.111	Комплект из прокладки и кольца (узкий)
N	1	8205.110	Комплект из прокладки и кольца (широкий)
R	1	7330.284	Патрубок, диаметр 90 (Johnson - Jota - Jabsco)
R	2	8150.028	Набор колец (Johnson - Jota)
R	2	8150.032	Комплект из прокладки и кольца (узкий) (Jabsco)
R	3	4200.193	Вентилятор (Johnson - Jota)
R	3	4200.204	Вентилятор (Jabsco)
R	4	9730.220	Болт М 8 х 20
R	5	См. схему D
R	6	См. схему D
R	7	1200.233	Уплотнительное кольцо
R	8	4240.044	Патрубок водяной помпы
R	9	6584.396	Водяная помпа Jabsco
R	9	6584.245	Водяная помпа Johnson
R	9	6584.309	Водяная помпа Jota
R	10	1557.102	Гайка помпы Johnson - Jabsco
R	10	1557.098	Гайка помпы Jota
R	11	См. № 2
R	12	4420.070	Прокладка выхлопного коллектора
R	14	7330.245	Патрубок (Johnson - Jota - Jabsco)
R	16	4501.098	Прокладка
R	17	9543.069	Колено

Табл	№	Код	Описание
R	18	6780.139	Стойка М 8 х 18
R	19	7565.048	Шайба
R	20	3240.140	Гайка
R	22	9040.012	Пробка
R	23	7555.030	Шайба
R	24	См. схему G
R	25	3630.128	Зажим
R	26	9340.021	Водяной шланг
R	27	7350.244	Радиатор системы охлаждения «Mota»
R	28	9602.100	Трубка
R	29	3630.111	Зажим
R	31	См. № 27
R	32	1200.265	Сальник
R	33	9602.072	Трубка
R	36	9730.221	Болт М 8 х 100
R	37	См. № 27
R	38	9730.211	Болт М 6 х 16
R	39	9602.170	Трубка
R	40	3630.111	Зажим
R	41	См. схему G
R	42	3630.128	Зажим
R	45	1200.265	Уплотнительное кольцо
R	46	9080.215	Цинковый анод
R	49	9730.211	Болт М 6 х 16
R	50	3630.129	Зажим
R	51	9602.104	Трубка
R	53	1901.119	Болт
R	56	4775.498	Прокладка (Johnson - Jota - Jabsco)
R	57	9080.220	Пробка 1/8"
R	60	9040.012	Пробка М 14
R	61	См. № 27
R	62	5953.072	Ниппель 1/2--3/4"
R	63	8965.004	Пробка
R	64	См. № 27
R	65	9000.114	Крышка радиатора
R	66	9580.045	Шланг сапуна

Гарантийные обязательства

Фирма «Фордевинд-Регата» гарантирует безотказную работу дизельного генератора Pаgиго 18000 в течение 12 месяцев со дня продажи. Если во время этого срока генератор выйдет из строя по причине производственного или технического брака, фирма гарантирует его бесплатный ремонт или замену на новый.

За поломки, произошедшие по вине пользователя вследствие неправильного обращения с генератором, фирма ответственности не несет.

Модель _____

Серийный номер _____

Дата продажи _____

Подпись продавца _____



ООО «Фордевинд-Регата», 197110, Санкт-Петербург, Левашовский пр. 15А,
тел.: (812) 655 59 15, office@fordewind-regatta.ru
www.fordewind-regatta.ru